

ENERGY SAVING

ES MAXI 180 | DN 50



Display para la visualización de los consumos



Manejo simple mediante el mando de control Press&Turn. El símbolo de la modalidad de funcionamiento se ilumina cuando está en uso



Todas las entradas necesarias para el monitoreo y control remoto de la bomba incluidas de serie

CAMPO DE APLICACIÓN

Sistemas de calefacción de agua caliente de todo tipo, instalaciones de climatización, refrescamiento, geotérmicas y solares térmicas, de uso tanto residencial como industrial.



ÍNDICE DE EFICIENCIA ENERGÉTICA

IEE ≤ 0,23 - Part 2*

DATOS TÉCNICOS DEL MOTOR

Tensión de alimentación	1x230 V (±10%), PE; Frecuencia: 50/60 Hz
Potencia nominal absorbida (P _n)	Min. 20W, Max. 800W
Corriente nominal (I _n)	Min. 0.10A, Max. 3.50A
Clase de aislamiento	F
Clase de protección	IP44
Clase de temperatura	TF 110

DATOS TÉCNICOS DE LA BOMBA

Temperatura ambiente	+0°C a +40°C
Temperatura del líquido	-10°C a +110°C
Campo de temperatura permitido a la máxima temperatura ambiente	de 30°C = +30°C a +90°C de 40°C = +40°C a +110°C
Presión del sistema	Max. 1.0 MPa - 10 bar
Presión mínima de entrada	0.05 MPa (0.5 bar) a 80°C 0.15 MPa (1.5bar) a 95°C
Humedad relativa máxima	≤ 80%
Nivel presión sonora	< 45 dB(A)
Directiva Baja Tensión (2006/95/CE)	Estándares usados: EN 60335-1, EN 60335-2-51
Directiva EMC (2004/108/CE)	Estándares usados: EN 61000-6-2, EN 61000-6-3
Directiva Eco-design (2009/125/CE)	Estándares usados: EN 16297-1 y EN 16297-2
Entradas/Salidas	Modbus RTU, 0-10 VDC, señal de inicio/parada, funcionamiento a dos bombas, señal acumulativo de error

CLAVES DE LECTURA

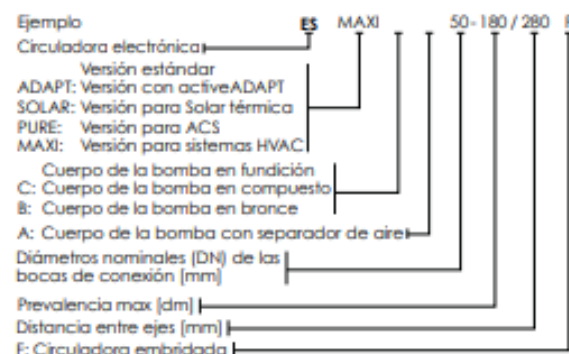

* El parámetro de referencia para las circuladoras más eficientes es IEE ≤ 0,20.

CURVAS DE PRESTACIONES Y REGULACIÓN

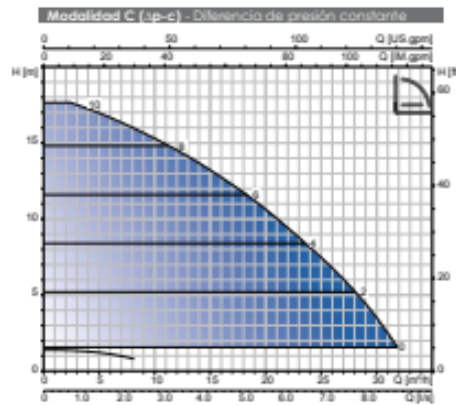
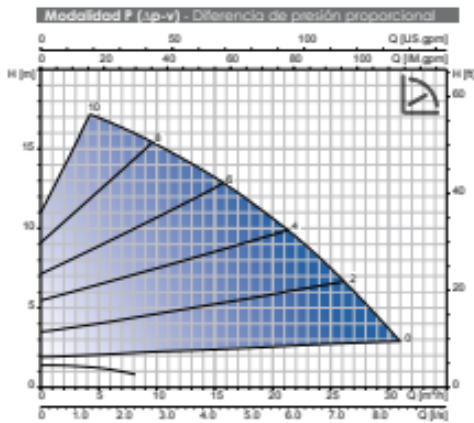

Selección de menú o confirmación del parámetro de la regulación presionando el botón

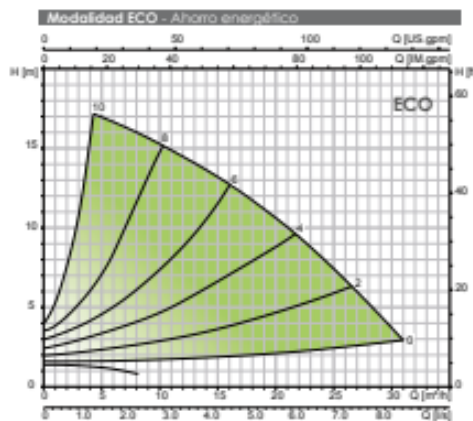
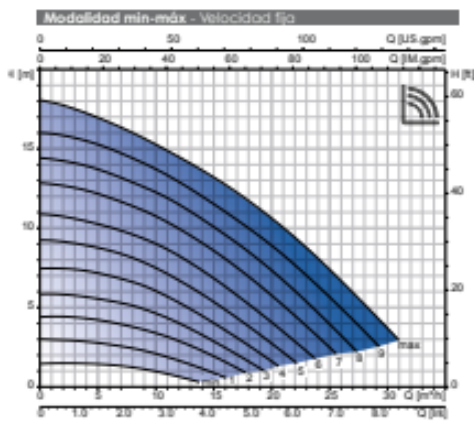

Regulación de los parámetros mediante un sólo mando Press & Turn

MATERIALES

Modelo	Alojamiento de la bomba	Impulsor	Eje de transmisión	Cojinete	Camisa del rotor
ES MAXI 180	Fundición EN-GJL-200 con tratamiento en cataforesis (KTL)	Acero inoxidable / Compuesto	Acero inoxidable 1.4304	Cerámica / carbono (matriz metálica)	Acero inoxidable 1.4301

DIMENSIONES Y PESOS

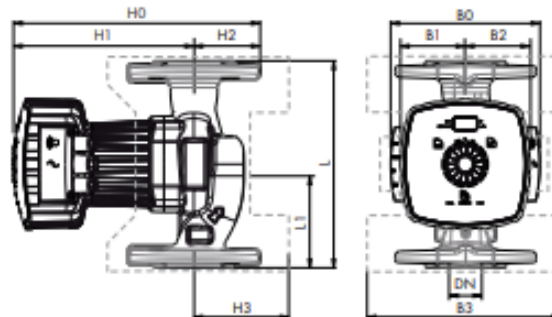

MODELO	CONEXIÓN A LA TUBERÍA	DIMENSIONES [mm]										PESOS [kg]	
		L	L1	B0	B1	B2	B3	H0	H1	H2	H3	Neto	Bruto
ES MAXI 50-180/280 F	50	280	140	240	103	103	229	459	382	77	115	21,00	27,00