



# LACUNZA®



**ES**

## MANUAL DE INSTALACIÓN USO Y MANTENIMIENTO

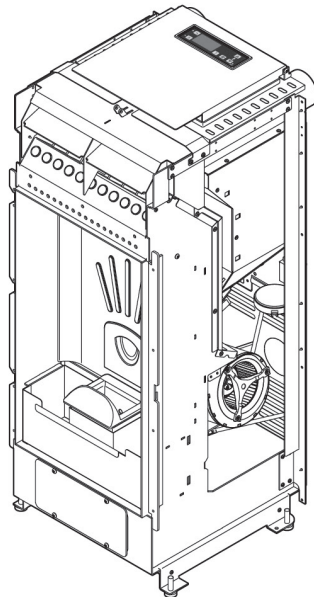

### LX9 - LX12

ESTUFAS DE PELLET ECOLÓGICAS  
POR AIRE CALIENTE  
VENTILADO/CANALIZADO

**EL PRESENTE MANUAL CONSTITUYE PARTE INTEGRANTE DEL PRODUCTO  
SE DEBE LEER Y CONSERVAR ATENTAMENTE**

Número de serie



## Introducción

- **¡Felicitaciones por haber escogido este producto LACUNZA! ¡Usted ha comprado uno de los mejores productos presentes en el mercado!**
- Antes de instalar y utilizar este aparato, lea atentamente el presente manual de "instalación, uso y mantenimiento", parte integrante del producto, y consérvelo porque deberá acompañar el aparato para siempre.
- La instalación, la conexión eléctrica, la comprobación del funcionamiento, el mantenimiento y las reparaciones deben ser llevadas a cabo exclusivamente por personal autorizado.
- Es aconsejable que el primer encendido, es decir la puesta en marcha, sea efectuada por quién llevó a cabo la instalación, de manera que se pueda comprobar el correcto funcionamiento del aparato y del sistema de evacuación de los humos.
- Este aparato no debe ser utilizado por personas, niños incluidos, con capacidades físicas, sensoriales y mentales reducidas, o con experiencia y/o competencias insuficientes, a menos que non sean supervisadas e instruidas a su uso por una persona responsable de su seguridad.
- Los niños deben ser vigilados por un adulto para evitar que toquen las partes calientes del aparato o que usen o modifiquen su funcionamiento; es necesario además asegurarse de que no jueguen con el aparato.



**La sobrepresión en la cámara de combustión, precedida por una significativa y anómala presencia de humo sin llama, es el fenómeno más grave y se debe mantener bajo estricto control, ya que podría provocar la rotura del vidrio o la apertura de la puerta del aparato, con dispersión de humo en el ambiente.**

(Véase también el párrafo 1.5.2.)



**Si el encendido del aparato falla reiteradamente o se producen frecuentes episodios de significativa y anómala presencia de humo sin llama en la cámara de combustión, se recomienda interrumpir inmediatamente el uso del aparato y contactar con un técnico habilitado para verificar la operatividad del aparato y de la chimenea.**

- Para mayores informaciones contacte el vendedor que sabrá ofrecerle un servicio de consulencia específico.

## Símbolos utilizados en este manual

En el presente manual de uso, algunas indicaciones están marcadas de manera especial con los símbolos siguientes:



Advertencias para su seguridad.



Operación prohibida.



Información importante.

LACUNZA excluye cualquier responsabilidad e indemnización por eventuales daños causados, directamente o indirectamente, a personas, cosas y animales debidos a inobservancia de las indicaciones marcadas de manera especial por los símbolos siguientes.



<b>ÍNDICE</b>	<b>4</b>
<b>1 INFORMACIONES GENERALES</b>	<b>4</b>
1.1 Garantía	4
1.1.1 Condiciones de garantía	4
1.1.2 Etiqueta CE y número de serie del producto	4
1.1.3 Notas sobre los materiales	5
1.2 Certificaciones	6
1.2.1 Informaciones sobre marca CE	6
1.2.2 Otras certificaciones	8
1.3 Características dimensionales y técnicas	8
1.3.1 Dibujos técnicos cuerpo estufa	8
1.3.2 Características técnicas	9
1.4 El combustible pellet	10
1.5 Advertencias	11
1.5.1 Advertencias de seguridad	11
1.5.2 Advertencias para la gestión de anomalías en la cámara de combustión	12
1.5.3 Advertencias generales	13
1.5.4 Advertencias para la correcta eliminación del aparato	13
1.6 Dispositivos y requisitos de seguridad	14
1.7 Condiciones ambientales de ejercicio	15
1.8 Equipamiento	16
1.9 Principio de funcionamiento	17
<b>2 INSTALACIÓN</b>	<b>18</b>
2.1 Demolición y evacuación de desechos	18
2.2 Predisposición para la instalación	18
2.3 Instalación aparato	18
2.3.1 Colocación aparato	18
2.3.2 Instalación del kit radiocontrol portátil	20
2.3.3 Kit de distribución de aire caliente	23
2.3.4 Toma de aire exterior	24
2.3.5 Conexión salida humos a chimenea de tipo tradicional	24
2.3.6 Conexión salida humos a un tubo vertical exterior de tipo inox aislado	25
2.3.7 Montaje revestimiento	26
2.3.8 Conexión eléctrica	26
2.3.9 Colocación sonda temperatura ambiente	26
<b>3 USO</b>	<b>27</b>
3.1 Controles e informaciones sobre el primer encendido	27
3.2 Carga del pellet	27
3.3 Panel de mandos y radiocontrol portátil	28
3.3.1 Encendido	29
3.3.2 Configuraciones temperatura ambiente en modalidad [MANUAL]	30
3.3.3 Programación para el funcionamiento en modalidad [CRONO]	31
3.3.4 Apagado	33
3.3.5 Menú usuario	34
3.3.6 Señal SERVICE	38

3.3.7 Señales de alarma . . . . .	39
3.4 Canalización del aire caliente . . . . .	41
<b>4 MANTENIMIENTO . . . . .</b>	<b>42</b>
4.1 Mantenimientos recurrentes . . . . .	42
4.1.1 Limpieza de la pantalla y de las partes del revestimiento exterior . . . . .	42
4.1.2 Limpieza del vidrio cerámico . . . . .	42
4.1.3 Mantenimientos recurrentes tipo A . . . . .	43
4.2 Mantenimientos periódicos . . . . .	45
4.2.1 Mantenimientos periódicos tipo B . . . . .	45
4.2.2 Mantenimientos periódicos tipo C . . . . .	48
4.2.3 Comprobar las juntas . . . . .	49
4.2.4 Limpieza de los conductos de evacuación de humos . . . . .	50
4.3 Puesta fuera de servicio . . . . .	50
4.4 Averías / Causas / Soluciones . . . . .	50
4.4.1 Sustitución del fusible de servicio . . . . .	51
<b>5 RESERVADO AL TÉCNICO AUTORIZADO . . . . .</b>	<b>52</b>
5.1 Esquema eléctrico . . . . .	52
5.2 Registros intervenciones . . . . .	53

# 1 INFORMACIONES GENERALES

## 1.1 Garantía



### 1.1.1 Condiciones de garantía

1. LACUNZA incorpora y adopta la "garantía de conformidad con el contrato" prevista en la Directiva 1999/44/CE.
2. A los efectos de la garantía, de conformidad con la legislación nacional que transpone la Directiva 1999/44/CE, el comprador debe contactar a su revendedor.

### 1.1.2 Etiqueta CE y número de serie del producto

Sobre la cubierta de este manual de "uso y mantenimiento" está impreso el número de serie, que hay que indicar cada vez que se solicite algo.

Dicho número está impreso también a pie de la etiqueta que se encuentra en la parte posterior del aparato.

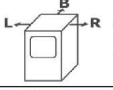
				 E-31800 Alsasua (Navarra) - SPAIN	
N° DOP: 0122L		15a B-VG		<b>LX9</b>	
EN 14785:2006 Notified Laboratory: 1881					
N = P.T. Nominal / Nominal T.O. / NW Leistung / P.T. Nominale R = P.T. Reducida / Minimun T.O. / Min. Leistung / P.T. Minimale					
Potencia Térmica / Thermal Output WL= Wärmeleistung / Puissance Thermique Nominale		N	9,0		kW
		R	2,7		
P.T. útil al aire / useful T.O. to room WL an den Raum / P.T. utile transférée à l'air		N	-		kW
		R	-		
P.T. útil al agua / usefuf T.O. to water WL an das Wasser / P.T. utile transférée à l'eau		N	-		kW
		R	-		
CO medido (al 13% de O <sub>2</sub> ) / CO emission (at 13% O <sub>2</sub> ) CO Emission (bei 13% O <sub>2</sub> ) / Emission CO (mesure à 13% O <sub>2</sub> )		N	≤ 0,02		%
		R	≤ 0,06		
Contenido medio polvo (al 13% di O <sub>2</sub> ) / Average dust content (at 13% O <sub>2</sub> ) Mittlerer Staubgehalt (bei 13% O <sub>2</sub> ) / Valeur moyenne poussières (à 13% O <sub>2</sub> )		N	22		mg/m <sup>3</sup>
		R	-		
Rendimiento / Efficiency / Wirkungsgrad / Rendement		N	≥ 85,0		%
		R	≥ 80,0		
Máxima presión hídrica de ejercicio admitida Max. water pressure admitted during operation / maximaler Betriebsdruck Pression max. de l'eau admise en fonction			-		bar
Potencia eléctrica nominal / Nominal electrical output Elektrische Nennleistung / Puissance électrique nominale			460		W
Tensión nominal / Nominal voltage / Nennspannung / Tension nominale			230		V
Frecuencia nominal / Nominal frequency / Nennfrequenz / Fréquence nominale			50		Hz
Combustible / Fuel / Brennstoff / Combustible Distancia mínima de seguridad de materiales inflamables Minimum distance from inflammable materials Mindestabstand zu brennbaren Materialien Distance minimum des matériaux inflammables		PELLETS DE LEÑA / WOODPELLET HOLZPELLET / GRANULES DE BOIS		 R = 400 mm L = 400 mm B = 200 mm	
LEER Y SEGUIR LAS INSTRUCCIONES DE USO / READ AND FOLLOW THE USE INSTRUCTIONS BEDIENUNGSANLEITUNGEN LESEN UND BEACHTEN / LIRE ET SUIVRE LES INSTRUCTIONS D'EMPLOI UTILIZARSOLAMENTELOS COMBUSTIBLES RECOMENDADOS / USE RECOMMENDED FUELS ONLY / AUSSCHLIEßLICH EMPFOHLENE BRENNSTOFFE VERWENDEN / UTILISER SEULEMENT LES COMBUSTIBLES RECOMMANDÉS ESTE APARATO NO PUEDE CONECTARSE A UNA CHIMENEA COMPARTIDA / THIS APPLIANCE CANNOT BE USED ON A MULTI-FLUE CHIMNEY / DAS GERÄT DARF NICHT AN MEHRFACHBELEGTEM SCHORNSTEIN ANGESCHLOSSEN WERDEN / CET APPAREIL NE PEUT PAS ÊTRE UTILISÉ SUR UN CONDUIT DE FUMÉE À USAGE COLLECTIF					
N° DE SERIE SERIENNUMMER		<b>0000000 000000</b>		SERIAL NO. N° DE SERIE	

Ejemplo de la etiqueta CE con número de serie

### 1.1.3 Notas sobre los materiales



**Los materiales utilizados para realizar este producto han sido atentamente controlados y resultan estar libres de defectos.**

Algunos componentes están sujetos a desgaste (corrosión o deterioro gradual), como se indica a continuación, y por lo tanto todos los desgastes normales descritos no pueden considerarse motivo de discusión por ser determinados por el tipo, las características objetivas del material o las condiciones de uso.

- Las partes internas móviles y fijas de acero y de fundición: están hechas con materiales resistentes a los esfuerzos debidos a las altas temperaturas, pero pueden deformarse y sufrir cambios permanentes si se utiliza un combustible equivocado o si se supera excesivamente la cantidad recomendada. Con el tiempo pueden además presentar partes oxidadas, asentamientos o herrumbrosas.
- Los braseros: están sujetos a fuerte sobrecalentamiento y con el tiempo pueden presentar corrosión, deformaciones o herrumbre.
- Las juntas: sirven para cerrar herméticamente la cámara de combustión o para la hermeticidad de los vidrios cerámicos; si la limpieza del vidrio cerámico se efectúa como indicado en el párrafo 4.1.2, las juntas mantienen su elasticidad y su capacidad de absorción de eventuales deformaciones. Si, por lo contrario, la limpieza se efectúa dejando que los líquidos de limpieza corran por el vidrio y mojen las juntas, éstas, al ponerse rígidas, podrían hasta causar la rotura del vidrio cerámico.

Los siguientes componentes importantes, al no tratarse con la atención debida, podrían hasta llegar a romperse de manera repentina.

- Los vidrios cerámicos: todos son controlados atentamente; si debiera presentarse alguna anomalía, ésta forma parte de las características técnicas de este material y no perjudica de ninguna manera la resistencia del vidrio cerámico, ni pone a riesgo el funcionamiento correcto de la cámara de combustión. Se comunica además que con las técnicas de producción disponibles no es posible producir láminas de vidrio cerámico completamente libres de posibles defectos. N.B. Para la limpieza prestar atención a lo que se indica en el párrafo 4.1.2.

## 1.2 Certificaciones

### 1.2.1 Informaciones sobre marca CE



#### INFORMACIONES MERCADO CE



LACUNZA KALOR GROUP S.A.L.

13

EN 14785:2006

Aparatos de calefacción doméstica alimentados con pellets de madera

**LX9**

<b>Distancia mínima de seguridad de materiales inflamables</b>	: lateral 400 posterior 200
<b>Emisiones de CO en los productos de la combustión</b>	: ≤ 0,02% a potencia térmica nominal ≤ 0,06% a potencia térmica reducida
<b>Presión hídrica máxima de ejercicio permitida</b>	: bar
<b>Temperatura gases de escape</b>	: 189 °C a potencia térmica nominal 124 °C a potencia térmica reducida
<b>Potencia térmica nominal</b>	: 9,0 kW
<b>Potencia térmica reducida</b>	: 2,7 kW
<b>Rendimiento</b>	: ≥ 85,0% a potencia térmica nominal ≥ 80,0% a potencia térmica reducida
<b>Tipos de combustibles</b>	: pellets de madera
<b>Potencia eléctrica nominal</b>	: 460 W
<b>Tensión nominal</b>	: 230 V
<b>Frecuencia nominal</b>	: 50 Hz

LACUNZA Calor de Vida S.A.L.  
Presidente  
José Julián García Andía





**INFORMACIONES MARCADO CE**



**LACUNZA KALOR GROUP S.A.L.**

**13**

**EN 14785:2006**

Aparatos de calefacción doméstica alimentados con pellets de madera

**LX12**

<b>Distancia mínima de seguridad de materiales inflamables</b>	: lateral 400 posterior 200
<b>Emisiones de CO en los productos de la combustión</b>	: ≤ 0,02 % a potencia térmica nominal ≤ 0,06 % a potencia térmica reducida
<b>Presión hídrica máxima de ejercicio permitida</b>	: bar
<b>Temperatura gases de escape</b>	: 230 °C a potencia térmica nominal 124 °C a potencia térmica reducida
<b>Potencia térmica nominal</b>	: 12,0 kW
<b>Potencia térmica reducida</b>	: 2,7 kW
<b>Rendimiento</b>	: ≥ 85,0 % a potencia térmica nominal ≥ 80,0 % a potencia térmica reducida
<b>Tipos de combustibles</b>	: pellets de madera

<b>Potencia eléctrica nominal</b>	: 460 W
<b>Tensión nominal</b>	: 230 V
<b>Frecuencia nominal</b>	: 50 Hz

LACUNZA Calor de Vida S.A.L.  
Presidente  
José Julián García Andía

## 1.2.2 Otras certificaciones

Se declara que los aparatos  
**LX9 - LX12**

cumplen con las disposiciones legislativas, que incorporan las directivas y reglamentos siguientes:

- **Directiva 2004/108 CE (EMC Compatibilidad Electromagnética) y sucesivas enmiendas.**
- **Directiva 2006/42 CE (MD Directiva Máquinas) y sucesivas enmiendas.**
- **Directiva 2006/95 CE (LVD Baja Tensión) y sucesivas enmiendas.**
- **Reglamento (UE) 305/2011 (Productos de Construcción).**

cumplen con los requisitos de la

### **15a B-VG**

(rígida disposición regional austriaca)

## 1.3 Características dimensionales y técnicas

### 1.3.1 Dibujos técnicos cuerpo estufa

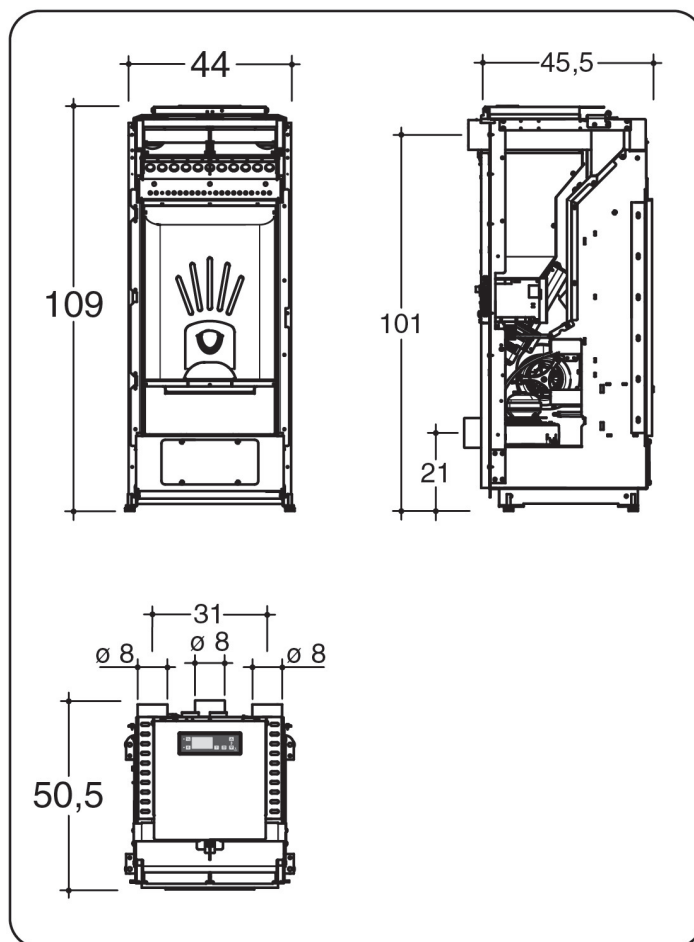
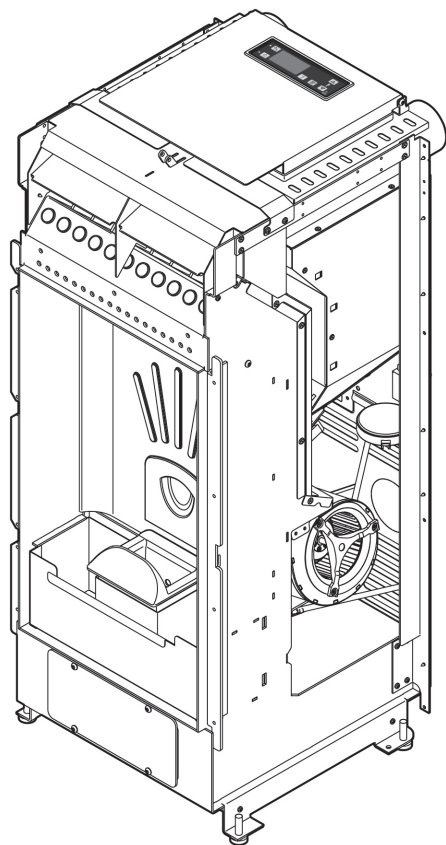

### 1.3.2 Características técnicas

Valores detectados según la norma EN 14785:2006	LX9		LX12		
	nominal	reducida	nominal	reducida	
Potencia					
Potencia térmica	9,0	2,7	12,0	2,7	kW
CO medido (al 13% de oxígeno)	≤ 0,02	≤ 0,06	≤ 0,02	≤ 0,06	%
rendimiento	≥ 85,0	≥ 80,0	≥ 85,0	≥ 80,0	%
potencia eléctrica nominal	460				W
tensión nominal	230				V
frecuencia nominal	50				Hz
combustible	pellets de leña				
consumo horario de combustible	2,17	0,63	2,91	0,63	kg/h
caudal en masa de humos	6,81	4,32	8,49	4,32	g/s
temperatura de humos	189,0	124,0	230,0	124,0	°C
tiro (depresión en chimenea)	11,0				Pa
capacidad depósito	22,0				kg
autonomía	10	34	7,5	34	h
potencia eléctrica en ejercicio	110				W
tubo salida humos	Ø 80				mm
entrada aire para la combustión	40 x 40				mm
peso neto	87				kg
peso con embalaje	99				kg
.					

## 1.4 El combustible pellet

El pellet de madera se fabrica trabajando el aserrín proveniente de la transformación de la madera natural seca. La compactibilidad del material se debe a la lignina contenida en la madera misma, sin que sea necesario usar ningún tipo de pegamento u otra sustancia.

Su diámetro oscila entre 6 mm y 12 mm, con un largo estándar entre 5 mm y 30 mm, mientras que la densidad del pellet de buena calidad varía entre 1000 kg/m<sup>3</sup> y 1400 kg/m<sup>3</sup>.

**i** En este aparato se debe utilizar exclusivamente pellet con un diámetro de  $6 \pm 1,0$  mm y una longitud de  $31,5 \leq L \leq 40,0$  mm (EN 14961-2 - Categoría A1).

En el mercado se encuentran varios tipos de pellet con características que varían según las mezclas de madera utilizadas en su composición.

El pellet de madera puro tiene un contenido de agua muy bajo entre 6% y 8% durante el proceso de producción. Esta humedad permite quemarlo inmediatamente sin necesidad de secado. Es necesario de todas formas prestar mucha atención a las variaciones de humedad a las que este material puede estar sujeto si no se almacena correctamente. El aumento de humedad causa de hecho una variación en la dimensión del pellet (engrosamiento) con el riesgo de bloquear la alimentación del brasero. Esa humedad modifica también la estructura molecular volviéndola viscosa y poco combustible.

**⊘** Está PROHIBIDO el uso de otros combustibles que no sean pellets.

**⊘** Está PROHIBIDO el uso de combustible pellet producido con desechos de madera semiacabada y por lo tanto con pegamentos y barnices; dichos productos no pertenecen a la categoría de combustibles permitidos.

El pellet de madera puro tiene un poder calorífico muy elevado que puede alcanzar las 4600 kcal/kg y permite alcanzar rendimientos muy buenos con aparatos adecuados.

Resulta ser más económico respecto a la calefacción de gasóleo o gas natural.

Las emisiones de humo, gracias a las características del combustible y a la tecnología del aparato, están conformes a las normativas europeas más estrictas en lo que a respeto ecológico y ambiental se refiere.

El pellet es además más práctico para almacenar puesto que se encuentra en el mercado en bolsas de 15 kg.

**i** Para asegurar una combustión normal sin problemas es necesario que el pellet se almacene en un lugar seco.















Según las numerosas pruebas de funcionamiento llevadas a cabo para el rendimiento térmico y el buen funcionamiento del aparato, LACUNZA aconseja vivamente el uso de combustible de buena calidad.

El pellet debe ser producido exclusivamente con serrín de madera no tratada, sin incluir ningún otro material.

**⚠** ATENCIÓN: El uso de otros combustibles (maíz, cáscaras de nueces y avellanas, etc.) o el uso de pellet de baja calidad o con características diferentes a las previstas daña los componentes del aparato y puede causar el cese de la garantía y la responsabilidad del productor.

## 1.5 Advertencias

### 1.5.1 Advertencias de seguridad

-  **¡ATENCIÓN!** Para el correcto empleo de este aparato y de los correspondientes componentes eléctricos, para evitar eventuales accidentes, deben respetarse siempre las indicaciones de este manual.
-  **ATENCIÓN:** La instalación, la conexión eléctrica, la comprobación del funcionamiento, el mantenimiento y las reparaciones deben ser llevadas a cabo exclusivamente por personal autorizado.
-  **ATENCIÓN:** No conecte el aparato a la red eléctrica antes de que haya terminado de montar el revestimiento.
-  **ATENCIÓN:** En caso de que la chimenea se encienda, es necesario apagar el aparato y llamar a los bomberos y comprobar que el conducto de humos y la chimenea misma no estén dañadas. Llevar a cabo la oportuna reparación antes de volver a utilizar el aparato para la calefacción.
-  **ATENCIÓN:** Todas las leyes locales, nacionales y europeas deben ser respetadas durante la instalación y el uso del aparato.
-  **ATENCIÓN:** Las normas de seguridad y los requisitos en este manual deben ser seguidas meticulosamente.
-  **ATENCIÓN:** Es necesario que quien irá a utilizar el aparato haya leído y entendido todo el contenido del presente manual y por lo tanto conozca todos los mandos.
-  **ATENCIÓN:** El uso, la regulación y la programación del aparato debe ser llevada a cabo por un adulto. Ajustes equivocados o casuales de las funciones pueden causar situaciones de peligro y/o malfuncionamiento.
-  **ATENCIÓN:** Cualquier alteración o sustitución no autorizada de elementos del aparato podría ocasionar situaciones de peligro para la integridad física del operador, liberando de toda responsabilidad civil y penal a la LACUNZA.
-  **ATENCIÓN:** Durante el funcionamiento, algunas superficies del aparato pueden alcanzar altas temperaturas, por esta razón es aconsejable tomar oportunas precauciones sobre todo cuando están presentes niños, personas mayores y personas discapacitadas.
-  **No toque el vidrio: se trata de un componente del aparato que permite ver el fuego y contribuye a la difusión del calor por irradiación; en consecuencia, está muy caliente.**
-  **ATENCIÓN:** Para evitar un posible sobrecalentamiento con consiguiente paro del aparato, está PROHIBIDO obstruir o limitar la salida del aire caliente; está además PROHIBIDO cubrir el aparato con paños u otro tipo de material.
-  **ATENCIÓN:** Mantener el combustible y los materiales inflamables a una distancia adecuada.
-  **ATENCIÓN:** Apoyarse o colgarse de la puerta abierta de manera imprudente mientras se llevan a cabo las operaciones de limpieza del aparato, podría causar el vuelco del mismo; por esta razón es recomendable evitar tales movimientos y tomar las debidas precauciones, sobre todo en presencia de niños, de personas mayores o incapacitadas.
-  **ATENCIÓN:** Nunca utilice líquidos inflamables (alcohol o gasolina) para acelerar el encendido del fuego: es muy peligroso. Los vapores del alcohol o de la gasolina pueden incendiarse rápidamente y así hacer correr el riesgo de quemaduras graves.

## 1.5.2 Advertencias para la gestión de anomalías en la cámara de combustión

 El respeto de todas las indicaciones para la instalación (en conformidad con las normas vigentes), uso y mantenimiento contenidas en este manual garantiza el correcto funcionamiento del aparato y permite evitar cualquier inconveniente.

 Las disfunciones, incluso graves, se deben principalmente al incumplimiento de una o varias recomendaciones contenidas en este manual.

 **La sobrepresión en la cámara de combustión, precedida por una significativa y anómala presencia de humo sin llama, es el fenómeno más grave y se debe mantener bajo estricto control, ya que podría provocar la rotura del vidrio o la apertura de la puerta del aparato, con dispersión de humo en el ambiente.**

Para evitar este fenómeno, se recomienda:









- Verificar que el quemador esté limpio antes de cada encendido;
- Eliminar todas las incrustaciones y sedimentos causados por una calibración errónea o por pellet de mala calidad;
- Vaciar y limpiar bien el quemador antes de reintentar el encendido, después de un encendido fallido;
- No cargar manualmente pellet en el quemador, antes del encendido o durante el funcionamiento;
- Colocar correctamente el quemador en su alojamiento después de cada operación de mantenimiento, eliminando los eventuales residuos de su base de apoyo;
- Verificar que no se produzca una acumulación de pellet durante el funcionamiento;
- Verificar que la llama no tienda a apagarse durante el funcionamiento;
- Eliminar la eventual acumulación de pellet no quemado en el quemador, después de un alarma de fallo de encendido o de una alarma de pellet agotado, antes de un nuevo encendido. Por motivos de seguridad, nunca vierta este pellet en el depósito.

En caso de acumulación de pellet, con una significativa y anómala presencia de humo sin llama, se recomienda:

- No desconectar el aparato de la corriente eléctrica por ningún motivo;
- No abrir la puerta del aparato;
- Por precaución, abrir las ventanas para ventilar la habitación en la que está instalado el aparato;
- No permanecer delante del aparato; aléjese del mismo hasta que el humo se haya dispersado completamente.







 **Si el encendido del aparato falla reiteradamente o se producen frecuentes episodios de significativa y anómala presencia de humo sin llama en la cámara de combustión, se recomienda interrumpir inmediatamente el uso del aparato y contactar con un técnico habilitado para verificar la operatividad del aparato y de la chimenea.**

### 1.5.3 Advertencias generales

-  **ATENCIÓN:** Este aparato debe ser utilizado sólo para el uso para el que fue proyectado y construido.
-  **ATENCIÓN:** No utilice el aparato para cocinar.
-  **ATENCIÓN:** No utilice el aparato como incinerador.
-  **ATENCIÓN:** No utilice el aparato en caso de avería o de mal funcionamiento. Si el aparato está encendido y éste es el caso, desconéctelo de la red eléctrica de inmediato presionando primero el botón [P2] durante más de tres segundos (véase la sección 3.3.4). Sólo cuando el aparato está apagado se puede desconectar de la red eléctrica (enchufe eléctrico desconectado).
-  **Está PROHIBIDO hacer funcionar el aparato con la puerta abierta, sin vidrio o con el vidrio roto para evitar salidas accidentales de humo hacia la habitación.**
-  Se recomienda inspeccionar periódicamente la eficiencia de los tubos de evacuación de humos.
-  Está PROHIBIDO lavar el aparato con chorros de agua.
-  Para cualquier tipo de reparación contacte con el personal autorizado y pida sólo piezas de repuesto originales.
-  Guarde con atención este manual de instrucciones, parte integrante del producto, porque debe acompañar al aparato por toda su vida.  
En caso de venta o traslado del aparato, asegurarse que esté siempre con el aparato, para que el nuevo usuario e instalador puedan disponer de todas las informaciones sobre su funcionamiento y relativas advertencias.  
En caso de daño o extravío, solicite otro ejemplar a Su revendedor.

### 1.5.4 Advertencias para la correcta eliminación del aparato

#### Advertencias para la correcta eliminación del aparato según la Directiva Europea 2002/96/EC.

-  La demolición y la eliminación del aparato es responsabilidad exclusiva del propietario que tendrá que actuar de acuerdo con las leyes vigentes en su país en materia de seguridad, respeto y protección del medio ambiente.
-  Al final de su vida útil el aparato no debe eliminarse como residuo urbano.  
Puede ser llevado a un centro de recogida de residuos especiales previstos por el gobierno local, o a los revendedores que facilitan este servicio.
-  La eliminación separada del aparato (entregándolo a los centros de eliminación autorizados) evita posibles consecuencias negativas para el medio ambiente y la salud humana, como resultado de un tratamiento inadecuado y permite recuperar los materiales que lo componen, con el objetivo final de obtener importantes ahorros de energía y recursos.
-  **ATENCIÓN: La eliminación inadecuada del aparato por parte del usuario conlleva la aplicación de sanciones administrativas previstas por la ley.**
-  El abandono de la aparato en áreas de acceso constituye un grave peligro para los seres humanos y los animales. Se considera responsable de posibles daños a personas y a animales siempre al propietario.
-  Tras la demolición del aparato, la marca CE, el presente manual, la declaración de eliminación, el manual de uso y los demás documentos relativos a este aparato deberán guardarse. Recuerde que la posible inscripción en el catastro regional debe ser cancelada.

## 1.6 Dispositivos y requisitos de seguridad

El aparato tiene los siguientes dispositivos de seguridad:

- Sonda para detectar la temperatura de los humos: señala el encendido; activa el ventilador para la convección forzada; señala un eventual apagado de la combustión no programado; desactiva el aspirador de humos y el ventilador para la convección forzada tras un apagado programado.
- Sonda para detectar la temperatura del depósito de combustible: para el aparato si la temperatura debiera superar el valor de seguridad establecido.
- Presostato para controlar la presión en el circuito de evacuación de humos: para el aparato si la presión en el circuito de evacuación de humos supera el valor establecido, síntoma de una obstrucción.
- Regimen de funcionamiento [F]: si la temperatura del humo supera el umbral de seguridad predefinido, reduce automáticamente la potencia y el regimen de ventilación hasta que la temperatura vuelva al valor predeterminado. El regimen de funcionamiento [F] no altera el funcionamiento correcto del aparato y es indicado por el símbolo [F] en la parte inferior derecha de la pantalla. La superación del límite de seguridad puede estar determinada por una falta de mantenimiento regular del aparato, una regulación errónea de los parámetros, que implica un consumo excesivo de pellet, o por un ambiente de instalación con demasiado aire, que no permite que el aparato se enfríe lo suficiente.
- Regimen de funcionamiento [E]: si la temperatura de la tarjeta electrónica supera el umbral de seguridad predefinido, reduce automáticamente la potencia y el regimen de ventilación hasta que la temperatura vuelva al valor predeterminado. El regimen de funcionamiento [E] no altera el funcionamiento correcto del aparato y es indicado por el símbolo [E] en la parte inferior derecha del display. La superación del límite de seguridad puede estar determinada por una falta de mantenimiento regular del aparato, una regulación errónea de los parámetros, que implica un consumo excesivo de pellet, o por un ambiente de instalación con demasiado aire, que no permite que el aparato se enfríe lo suficiente.

 **Está PROHIBIDO poner fuera de servicio los dispositivos de seguridad. Una vez que hayan sido eliminados los motivos que causaron la intervención de los dispositivos de seguridad, es posible volver a encender el aparato, volviendo a establecer su regular funcionamiento.**

 **ATENCIÓN: El aparato debe colocarse de manera que el enchufe eléctrico pueda alcanzarse con facilidad.**

 **ATENCIÓN: El aparato debe estar conectado a una chimenea que tenga las dimensiones y el aislamiento adecuados.**

 **N.B. El presente párrafo sobre la seguridad ha sido escrito considerando las normales condiciones de uso del aparato definidas y especificadas en el capítulo 3.**

**Si el aparato no se utiliza según las condiciones presentes en este manual, LACUNZA declina toda responsabilidad por daños a personas, cosas o animales que pudieran ocurrir. LACUNZA declina además toda responsabilidad por daños a personas, cosa o animales causados por la inobservancia de las recomendaciones siguientes:**

- A) Durante los trabajos de mantenimiento, registración, cambio de piezas, limpieza y reparación adoptar todas las medidas y cautelas necesarias para que el aparato no venga utilizado por terceras personas.**
- B) No modifique ni quite los dispositivos de seguridad del aparato.**
- C) Conecte el aparato correctamente a un sistema de evacuación de humos eficiente.**
- D) Compruebe que el lugar de instalación esté ventilado apropiadamente como prescrito.**



## 1.7 Condiciones ambientales de ejercicio



**ATENCIÓN:** Para garantizar el buen funcionamiento, el aparato deberá instalarse en un local cerrado, seco, protegido de la humedad y los agentes atmosféricos, donde pueda fluir el aire necesario para la correcta combustión según las normas pertinentes a la instalación.

La cantidad de aire necesaria es la requerida por la regular combustión y la ventilación del local, cuyo volumen no puede ser inferior a 20 m<sup>3</sup>.

La entrada natural de aire debe ser directa a través de una abertura permanente en una de las paredes del local a ventilar, que dé hacia afuera (para su sección mínima vea párrafo 2.3.4) y que esté hecha de manera que no se pueda obstruir (comprobar periódicamente).

Se permite también la ventilación indirecta a través de aire proveniente de locales contiguos, siempre que éstos estén ventilados directamente, no sean dormitorios y baños o cuartos donde existe peligro de incendio como alacenas, garages, almacenes de materiales combustibles, y sólo si se respetan de manera inexcusable lo que las normas vigentes prescriben. Para una buena combustión se necesitan 40 m<sup>3</sup>/h de aire.



**Está PROHIBIDO instalar el aparato en los dormitorios, los cuartos de baño o ducha y en habitaciones donde haya otro aparato de calefacción sin entrada de aire propia (chimenea, estufa, etc.).**



**Está PROHIBIDO colocar cerca del aparato cortinas, repisas, alfombras, sillones u otro material inflamable. Si el aparato se coloca sobre un piso hecho de material inflamable, es necesario utilizar una base en material no inflamable con un espesor de 2 mm mínimo y con medidas que superen la superficie ocupada por el aparato (ver nuestra lista de precios)**



**El uso del aparato no está previsto en atmósferas explosivas. Está PROHIBIDO utilizar el aparato en atmósferas explosivas o potencialmente tales (por ejemplo en ambientes donde maquinarias o materiales emitan gases o polvos suficientes para crear una área explosiva en el ambiente o si en contacto con chispas).**



Con paredes no inflamables colocar el aparato a una distancia mínima posterior de 10 cm aproximadamente.

En caso de paredes recubiertas de madera u otros materiales inflamables, mantener una distancia posterior de seguridad mínima de 20 cm, lateral de 40 cm y anterior de 150 cm.

En todo caso, si hay muebles u objetos que se consideren muy sensibles al calor, es oportuno considerar el choque térmico que podrían sufrir y por esta razón aumentar oportunamente las distancias del aparato antes indicadas.

## 1.8 Equipamiento

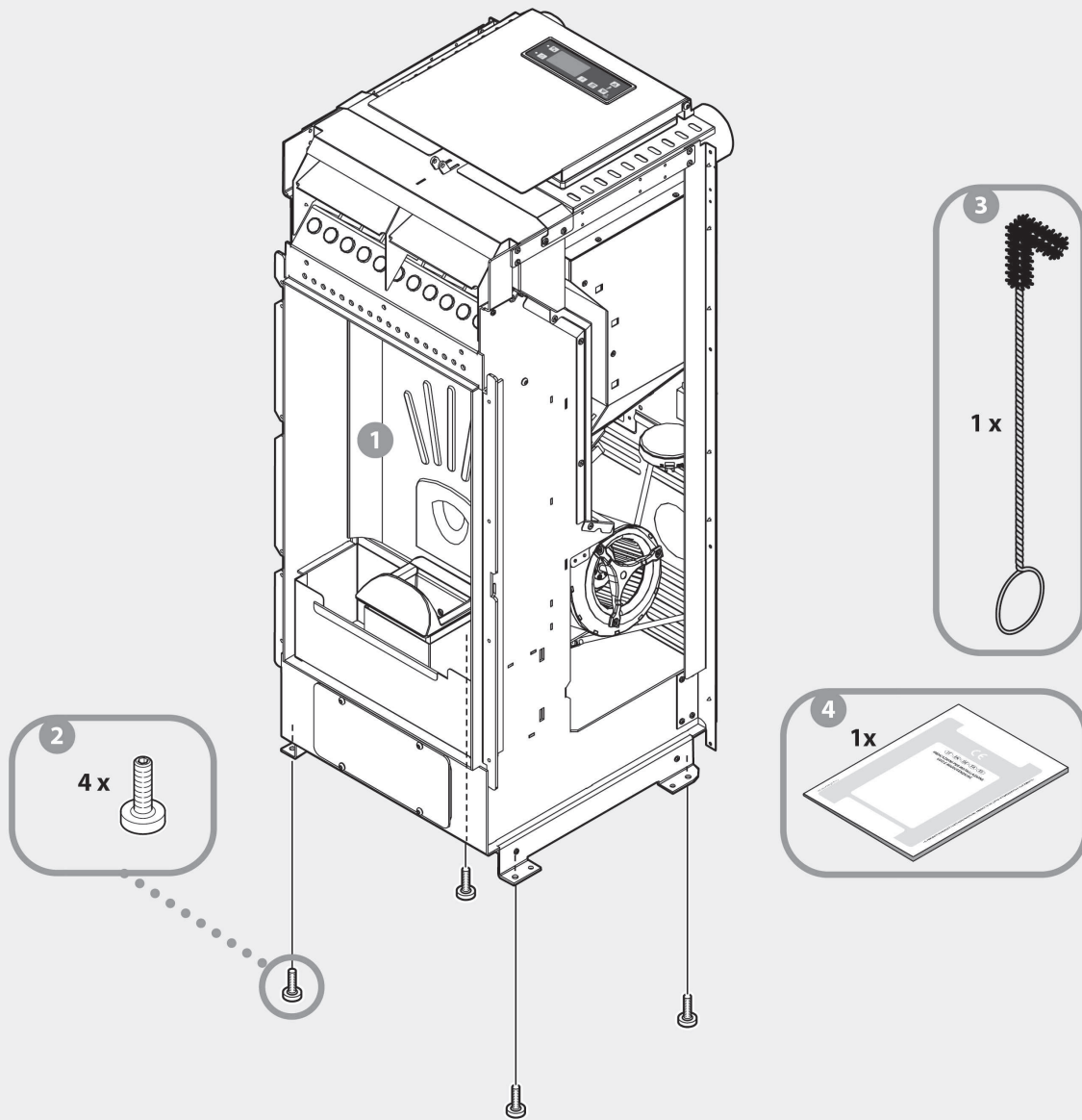

- 1 x 1**
- 2 x 4** 1019020400
- 3 x 1** 1093900500
- 4 x 1** INSTALLATION MANUAL

## 1.9 Principio de funcionamiento

La característica fundamental de este aparato es el uso como combustible de prensados de madera llamados pellet, que queman en un contenedor en fundición expresamente creado, denominado brasero, en el que la proporción entre combustible y aire para la combustión se mantiene siempre en condiciones ideales aún cuando varía la potencia térmica requerida.

La dosis de aire al variar la cantidad de combustible utilizado por las varias potencias de funcionamiento es una función muy importante, que aumenta las características del aparato con prestaciones excelentes en cada potencia. Esta regulación es automática y es controlada por la unidad electrónica de control y gestión: tarjeta electrónica con microprocesador.

La unidad de control y gestión regula y adapta cada función del aparato a las necesidades del usuario gracias a la elevada tecnología de los materiales y de los procedimientos utilizados.

A cada potencia de funcionamiento, la cantidad de combustible utilizado, el caudal de humos extraídos y la cantidad de aire calentado y hecho circular en el ambiente automáticamente se adecúan al valor establecido a través del panel de mandos con cronotermostato.

Para utilizar mejor, y por consiguiente, no perder el calor producido en la cámara de combustión, el aparato está dotado de un intercambiador de calor con aletas y haz de tubos, que toma el calor de la zona en la que los productos de la combustión alcanzan la temperatura más elevada.

En el interior de la estructura se han creado otros canales para que los movimientos convectivos naturales del aire puedan recuperar todo el calor y así mantener la estructura a una temperatura de seguridad.

El ventilador de difusión de aire caliente es de tipo radial centrífugo.

El aspirador de los productos de la combustión es de tipo centrífugo con elevada altura y caudal para garantizar la eficiencia y la potencia de la extracción de los humos.

**i Este aparato utiliza el AUTOMATIC POWER SYSTEM, un sistema que modula automáticamente la potencia térmica del aparato adaptándolo a las necesidades efectivas del ambiente en el que se coloca, para alcanzar y mantener siempre y en cada condición el confort deseado de la manera más rápida posible. De esta manera se evitan aumentos de temperatura incómodos y económicamente no convenientes.**

**Esto es posible considerando la temperatura de salida, la temperatura deseada y el tiempo necesario para alcanzarla, elaborando la situación cada vez, y optimizando los consumos. Logro que el aparato realiza gracias al KCC (kit de control de la combustión) con el cual la unidad de control regula automáticamente la combustión y se adapta a las diferentes características del pellet, a los diferentes tipos de instalaciones, a la cota sobre el nivel del mar, y a la limpieza del quemador y del intercambiador de calor. De esta manera se garantiza una combustión más eficaz y de alto rendimiento con el transcurso del tiempo para optimizar los consumos y reducir las intervenciones de mantenimiento.**

## 2 INSTALACIÓN

### 2.1 Demolición y evacuación de desechos

Los productos que componen el embalaje no son ni tóxicos ni nocivos, y no requieren por lo tanto un tratamiento especial. La gestión de los desechos del embalaje, que puede prever el almacenamiento, la evacuación o eventualmente el reciclaje, está a cargo del usuario, según las normas vigentes en los países donde se lleva a cabo la operación.

 **ATENCIÓN: Nunca deje los elementos del embalaje (bolsa en polietileno) al alcance de los niños porque son potenciales fuentes de peligro.**

### 2.2 Predisposición para la instalación

La instalación del aparato debe efectuarse en lugar apto para tal fin, es decir donde se permitan las normales operaciones de utilización del aparato y mantenimiento ordinario. El local debe por lo tanto estar:

- Predispuesto y dotado de ventilación como se especifica en las "condiciones ambientales de ejercicio" ya mencionadas (ver párrafo 1.7).
- Hecho con pisos de adecuada capacidad de carga (comprobar el peso del aparato en la ficha técnica del párrafo 1.3.2).
- Equipado con línea de alimentación eléctrica 230 V~ 50 Hz.
- Equipado con instalación eléctrica proyectada y realizada según la ley.
- Equipado con instalación para la evacuación de humos proyectada y realizada conforme a las Normas vigentes ya que debe garantizar:
  - Un tiro adecuado y dotado de todo lo necesario para el uso correcto y el buen funcionamiento del aparato.
  - Una resistencia adecuada a las tensiones térmicas.
  - Una resistencia adecuada a la corrosión causada por los productos de la combustión.
  - Un acceso adecuado para efectuar los controles y los mantenimientos periódicos.
  - Un adecuado aislamiento térmico y protección contra elementos inflamables.
- Conforme también a las eventuales normas vigentes en el país de instalación.

### 2.3 Instalación aparato

 **ATENCIÓN: La instalación del aparato ha de ser llevada a cabo exclusivamente por personal especializado o por personas con experiencia y conocimientos similares.**

#### 2.3.1 Colocación aparato

Trás haber escogido el lugar apropiado para instalar el aparato (ver en los párrafos 2.3.5 y 2.3.6 los ejemplos más parecidos a su situación de instalación), es necesario distinguir el centro del tubo de salida humos, utilizando las medidas presentes en la figura 1, y realizar la abertura de pasaje antes de colocar el aparato.

Para realizar la abertura para la toma de aire exterior ver el párrafo 2.3.4.

 **ATENCIÓN: Cuando se efectúa la abertura para el pasaje del tubo de salida humos, si hay materiales inflamables, es oportuno preparar los espesores de aislamiento necesarios, que oscilan entre un mínimo de 3 cm a un máximo de 10 cm.**

**De lo contrario, se aconseja utilizar tubos aislados, excelentes también para afuera, para evitar la formación de condensación.**

 **ATENCIÓN: La cámara de combustión está siempre en depresión. El tubo para la salida de humos estará en depresión cuando esté conectado a una chimenea eficiente como prescrito. Es necesario utilizar siempre tubos y racores con juntas adecuadas, que garanticen la estanqueidad.**

 **Posicionar el aparato considerando todas las prescripciones y las atenciones ya indicadas en los párrafos 1.5, 1.6, 1.7 y 2.2 y asegurando que el enchufe de alimentación eléctrica siempre sea de fácil acceso.**

 **ATENCIÓN: Todas las partes de los tubos de salida humos deben poder inspeccionarse y ser removibles para permitir la limpieza interior periódica (ver figura 2).**

N.B. El esquema en la figura 2 indica las condiciones necesarias para el correcto funcionamiento: alturas - inclinaciones - inspecciones.

El aislamiento más apropiado del recorrido de humos debe comprobarse cada vez, y todas las partes externas al local de instalación deben siempre estar aisladas.

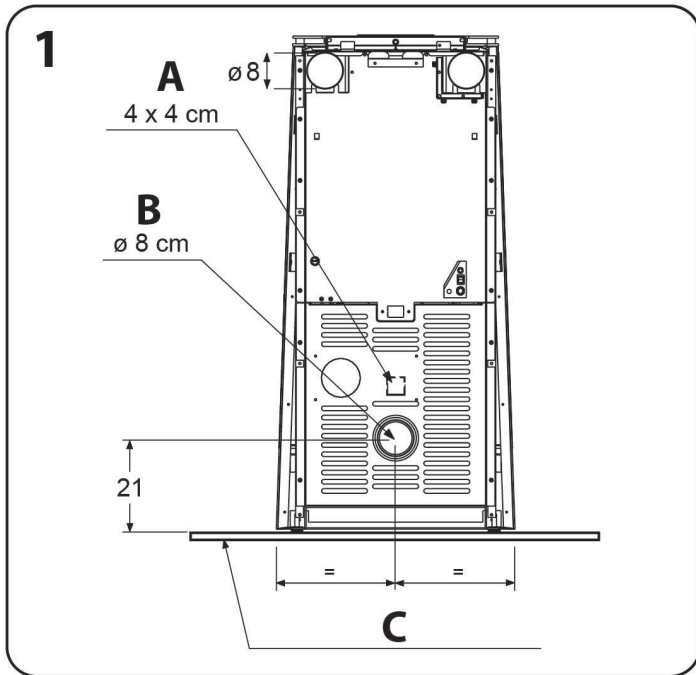

- A. Entrada aire para la combustión
- B. Salida humos
- C. Posible base salva suelo en material ignífugo

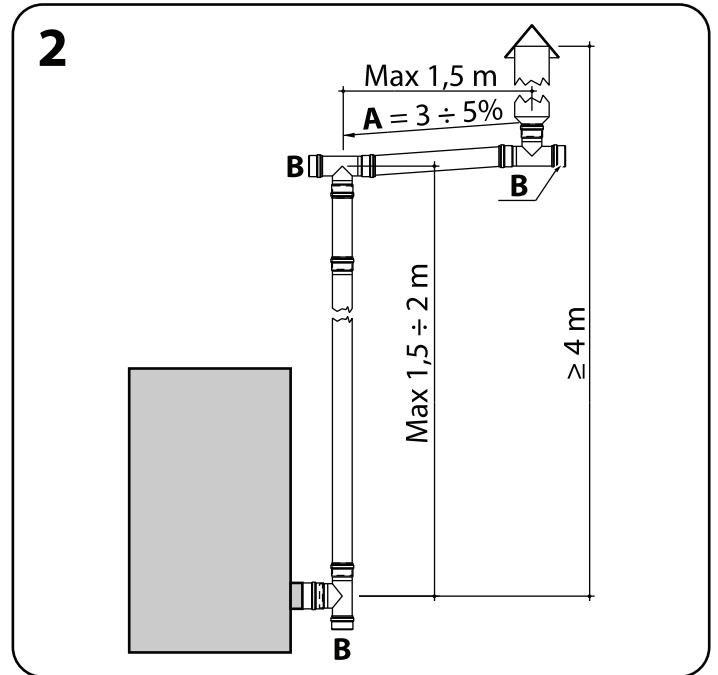

- A. Inclinación
- B. Inspección

**i** **ATENCIÓN:** Después de colocar el aparato en la posición de ajuste, se puede levantar con las patas regulables. Para ajustar la altura de las patas (después de la eliminación de los flancos del revestimiento - ver párrafo 2.3.7) utilizar una llave hexagonal de 5 mm, enroscando en sentido horario para levantar el aparato y girando en sentido antihorario para bajarlo.

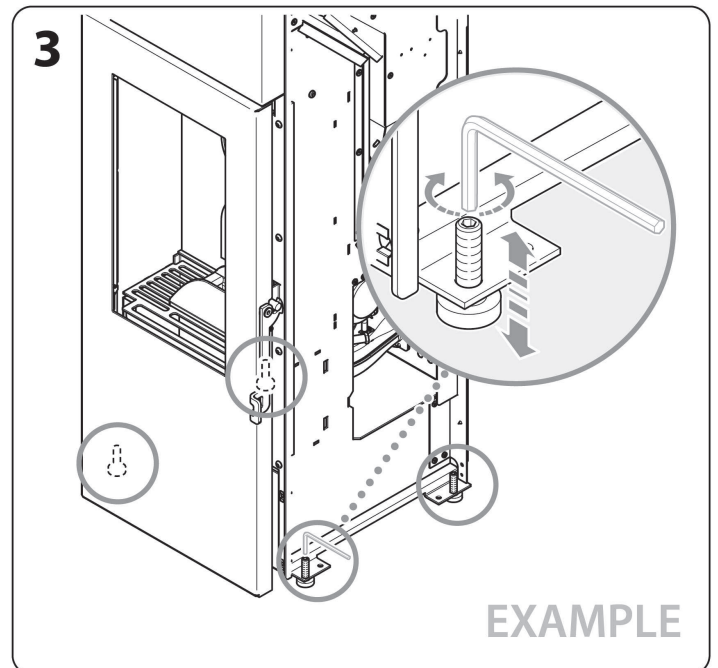

## 2.3.2 Instalación del kit radiocontrol portátil

El kit radiocontrol portátil (cód.1532900500L opcional disponible en la lista de precios) está constituido por un radiocontrol portátil, una base de recarga y un receptor del radiocontrol aplicable sobre el aparato.

**⚠ ATENCIÓN: Esta operación debe ser llevada a cabo por un técnico autorizado.**

**⚠ ATENCIÓN: Esta operación ha de ser llevada a cabo con el aparato completamente frío y desconectado (enchufe eléctrico desconectado).**

Para instalar el kit radiocontrol portátil es necesario atornillar los dos tornillos del kit receptor en el flanco izquierdo del aparato; es preciso además quitar con cuidado la tapa y el flanco izquierdo levantándolo (ver instrucciones adjuntas al kit revestimiento).

La operación prevista para instalar el kit radiocontrol es la siguiente:

1. Quitar la tarjeta electrónica desatornillando los 3 tornillos que la fijan al aparato.
- 2a. Quitar la parte semi troquelada de la rejilla de protección posterior.  
2b.
3. Fijar el receptor al aparato utilizando los 2 tornillos en dotación.

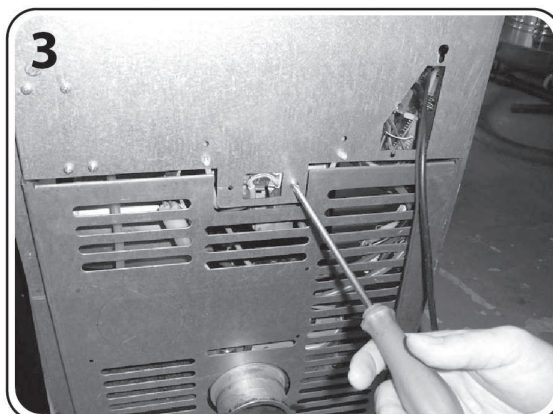
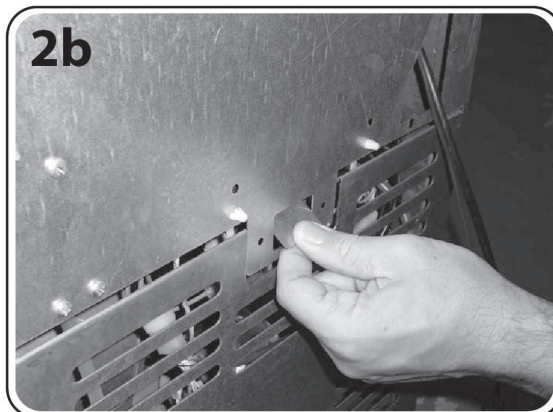
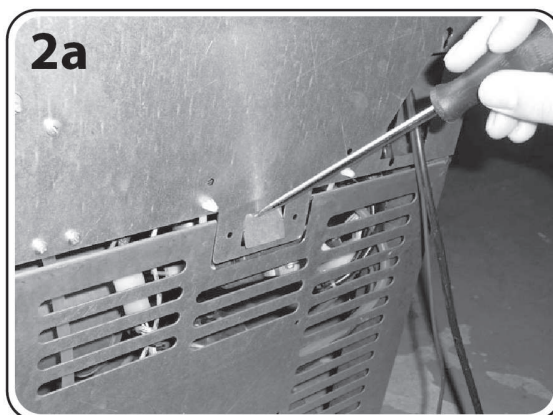
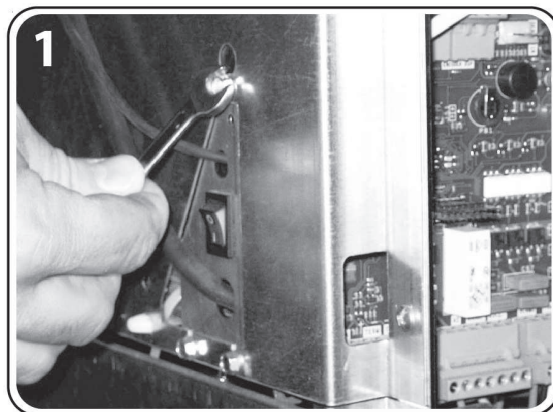

4. Conectar el conector del receptor a la tarjeta electrónica.
5. Volver a colocar la tarjeta electrónica atornillando los 3 tornillos de fijación.
6. Enrollar el cableado del receptor y fijarlo con la abrazadera en dotación.

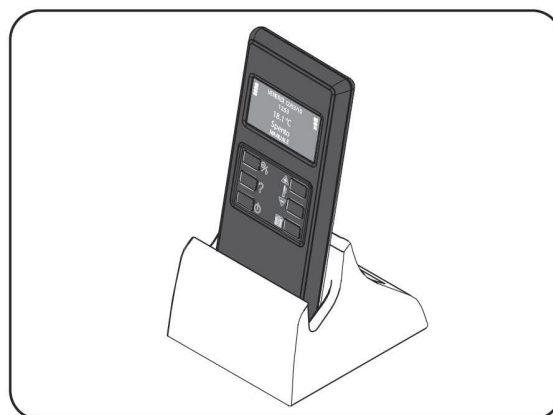
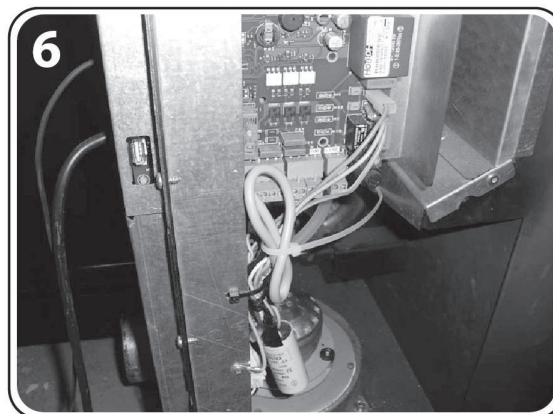

## RECARGA DE LA BATERÍA

Introducir el enchufe de la base de recarga en una toma de corriente de pared y apoyar la base de recarga sobre una superficie lisa y llana.

Colocar el radiocontrol portátil en la ranura correspondiente de la base de recarga.

Al colocarlo, si la batería está completamente descargada, en la pantalla del radiocontrol aparecerá el mensaje siguiente:

DEJAR EL TERMINAL EN LA BASE DE CARGA

LASCIARE IL TERMINALE  
APPOGGIATO SULLA  
BASE DI RICARICA

KEEP REMOTE CONSOLE  
ON CHARGER

Dejar el radiocontrol apoyado hasta que en la pantalla aparezca el mensaje siguiente:

FASE DE CARGE TERMINADA. ESPERE 30 s

FASE DI CARICA  
COMPLETATA  
ATTENDI 30 s

PRE-CHARGING PHASE  
TERMINATED WAIT 30 s

## CONFIGURACIÓN

*Esta operación ha de llevarse a cabo antes de encender el aparato (frío) y sólo la primera vez para configurar el radiocontrol portátil con la tarjeta electrónica del aparato.*

El procedimiento para configurar el radiocontrol portátil con la tarjeta electrónica del aparato es el siguiente:

- Alimentar el aparato conectándolo a una toma de corriente.
- Activar el aparato colocando el interruptor posterior en ON.
- apretar repetidamente cualquier botón del radiocontrol hasta que en la pantalla del radiocontrol se lean los mismos textos que en el panel de mandos del aparato.

**i** Las funciones del radiocontrol portátil son las mismas del panel de mandos del aparato.

**i** El radiocontrol portátil funciona sólo si el aparato está alimentado eléctricamente (enchufe eléctrico conectado) y si el interruptor posterior se encuentra en ON, de lo contrario en la pantalla del radiocontrol portátil se leerá [NO SIGNAL]. Antes de efectuar cualquier operación con el radiocontrol portátil, asegúrese de que por lo menos uno de los tres indicadores de señal de recepción esté activo (ver pantalla arriba a la derecha), si falta la señal de recepción es necesario acercar el radiocontrol portátil al aparato.

Asegúrese además de que las baterías del radiocontrol portátil estén suficientemente cargadas con por lo menos uno de los indicadores de carga de las baterías activado (ver pantalla arriba a la izquierda), de lo contrario, recargue las baterías del radiocontrol portátil colocándolo en la base de recarga.



### 2.3.3 Kit de distribución de aire caliente

A petición del cliente, están disponibles en el catálogo el kit de distribución de aire caliente y otros accesorios necesarios para realizar correctamente la instalación de canalización.

1. Utilizando una sola boca de canalización, el aparato calienta un poco por irradiación y mayormente por convección forzada (en parte con flujo de aire caliente superior y en parte con flujo de aire caliente desviado hacia uno de los dos conductos, para ser conducido a una habitación adyacente).
2. Utilizando ambas bocas de canalización, el aparato calienta un poco por irradiación y mayormente por convección forzada (en parte con flujo de aire caliente superior y en parte con flujo de aire caliente desviado hacia los dos conductos, para ser conducido a una habitación adyacente y/o a un ambiente en el piso superior).

**i** Si los conductos de canalización del aire caliente están empotrados en el suelo o en las paredes, para obtener un buen rendimiento térmico en la salida de las bocas, será necesario aislarlos adecuadamente.

Por el mismo motivo, también se recomienda no superar jamás la longitud de 5/7 m para cada uno de los conductos de canalización.

**i** ATENCIÓN: Para obtener un mejor resultado con las canalizaciones largas (5/7 m), se recomienda utilizar tubos lisos por dentro y aislados por fuera, con el menor número de curvas posible; tenga presente que, cuanto mayor es la potencia del aparato, mayor es la distancia alcanzable y mayor es la pérdida de carga y, en consecuencia, de rendimiento.

**!** ATENCIÓN: No realice cortes horizontales en las paredes para no debilitarlas.

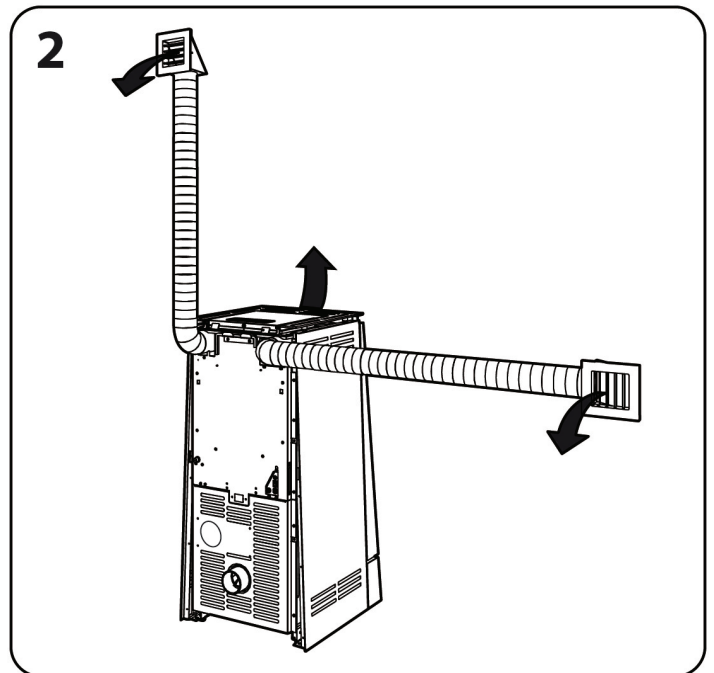
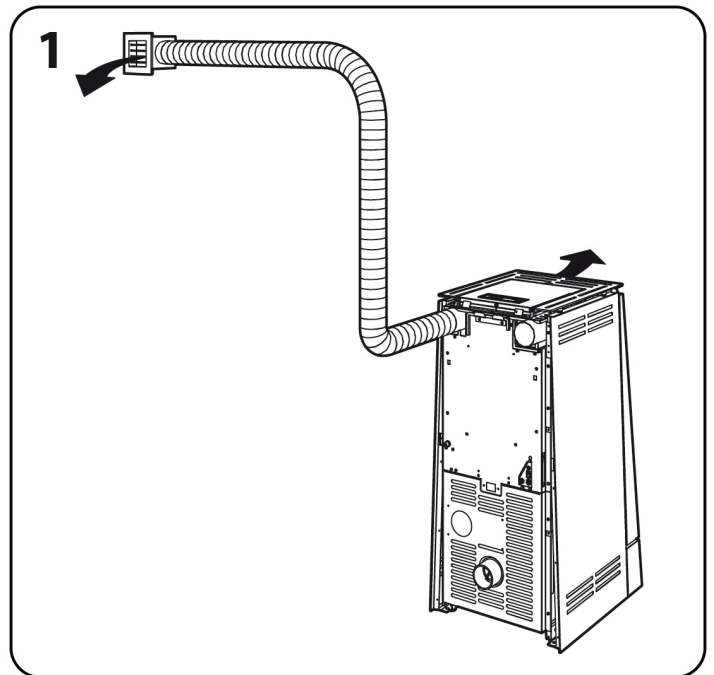

### 2.3.4 Toma de aire exterior

Se aconseja la entrada de aire para la combustión del exterior ya sea por razones higiénico-sanitarias que por razones de seguridad.

A tal fin realizar en la pared exterior una abertura para el pasaje del aire con una sección de 100 cm<sup>2</sup> (abertura Ø 12 cm), protegida por una rejilla tanto adentro como afuera.

**i** La toma de aire no debe necesariamente hallarse detrás del aparato.

**!** **ATENCIÓN:** En el ambiente de instalación del aparato debe garantizarse un caudal de aire para la combustión de 40 m<sup>3</sup>/h.

### 2.3.5 Conexión salida humos a chimenea de tipo tradicional

- La chimenea debe tener dimensiones internas no inferiores a 10x10 cm o Ø 10 cm y no superiores a 20x20 cm o Ø 20 cm; si las dimensiones son mayores o la chimenea no está en buenas condiciones (ej. grietas, aislamiento escaso, etc.) es aconsejable introducir en ella un tubo de acero inox Ø 15 cm hasta el sombrerete.
- Comprobar que el tiro en Pa sea igual al indicado en la ficha técnica (ver párrafo 1.3.2).
- Prever en la base de la chimenea una abertura de inspección para los controles periódicos y la limpieza anual.
- Efectuar la conexión a la chimenea de manera estanca (hermética o con juntas).
- Montar obligatoriamente un sombrerete antiviento: respetar la distancia "d" de éste del caballete, que varía según los parámetros previstos por las normas vigentes.

**!** **ATENCIÓN:** En caso de que la chimenea se encienda, es necesario apagar el aparato y llamar a los bomberos y comprobar que el conducto de humos y la chimenea misma no estén dañadas. Llevar a cabo la oportuna reparación antes de volver a utilizar el aparato para la calefacción.

**i** Gracias a esta solución para la evacuación de los humos, si el aspirador de humos no funcionara o si hubiera un corto circuito eléctrico, se garantiza de todas formas la evacuación de los humos producidos.

**i** El tiro indicado en las características técnicas del aparato se refiere a lo previsto por las Normas Técnicas y por la prueba, ésto para asegurar prestaciones térmicas óptimas (consumo, rendimiento, emisiones) conforme a los datos técnicos declarados y certificados por el Laboratorio ratificador. Un tiro superior a lo previsto podría causar el funcionamiento anómalo con excesivos consumos de combustible, sobrecalentamiento de la estructura y ruidos fastidiosos en la cámara de combustión.

**i** **ATENCIÓN (PARA EL TÉCNICO):** Para el dimensionamiento de las chimeneas de los aparatos que funcionan con pellet, realizado mediante softwares específicos, es posible utilizar como referencia una presión de 0 Pa para garantizar el tiro requerido durante el funcionamiento (10-11-12 Pa).

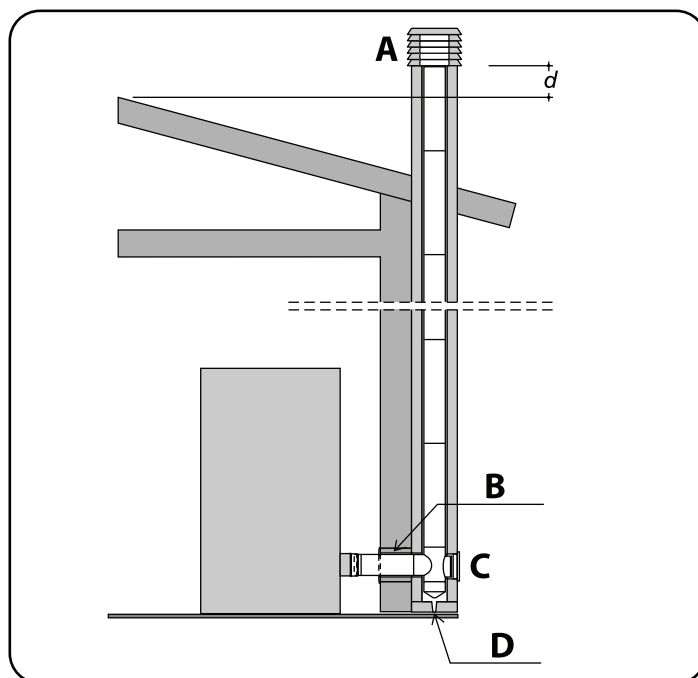

- A. SOMBRERETE ANTIVIENTO
- B. AISLAMIENTO
- C. INSPECCIÓN
- D. DESCARGA CONDENSACIONES

### 2.3.6 Conexión salida humos a un tubo vertical exterior de tipo inox aislado

- El tubo vertical exterior debe tener dimensiones internas mín Ø 10 cm y máx Ø 20 cm.
- Comprobar que el tiro en Pa sea igual al indicado en la ficha técnica (ver párrafo 1.3.2).
- Se deben utilizar sólo tubos aislados (doble pared) en acero inox oportunamente fijados al edificio.
- Prever en la base del tubo vertical exterior una abertura de inspección para los controles periódicos y la limpieza anual.
- Montar obligatoriamente un sombrerete antiviento: respetar la distancia "d" de éste del caballete, que varía según los parámetros previstos por las normas vigentes.

**⚠ ATENCIÓN:** En caso de que la chimenea se encienda, es necesario apagar el aparato y llamar a los bomberos y comprobar que el conducto de humos y la chimenea misma no estén dañadas. Llevar a cabo la oportuna reparación antes de volver a utilizar el aparato para la calefacción.

**i** Gracias a esta solución para la evacuación de los humos, si el aspirador de humos no funcionara o si hubiera un corto circuito eléctrico, se garantiza de todas formas la evacuación de los humos producidos.

**i** El tiro indicado en las características técnicas del aparato se refiere a lo previsto por las Normas Técnicas y por la prueba, ésto para asegurar prestaciones térmicas óptimas (consumo, rendimiento, emisiones) conforme a los datos técnicos declarados y certificados por el Laboratorio ratificador. Un tiro superior a lo previsto podría causar el funcionamiento anómalo con excesivos consumos de combustible, sobrecalentamiento de la estructura y ruidos fastidiosos en la cámara de combustión.

**i** ATENCIÓN (PARA EL TÉCNICO): Para el dimensionamiento de las chimeneas de los aparatos que funcionan con pellet, realizado mediante softwares específicos, es posible utilizar como referencia una presión de 0 Pa para garantizar el tiro requerido durante el funcionamiento (10-11-12 Pa).

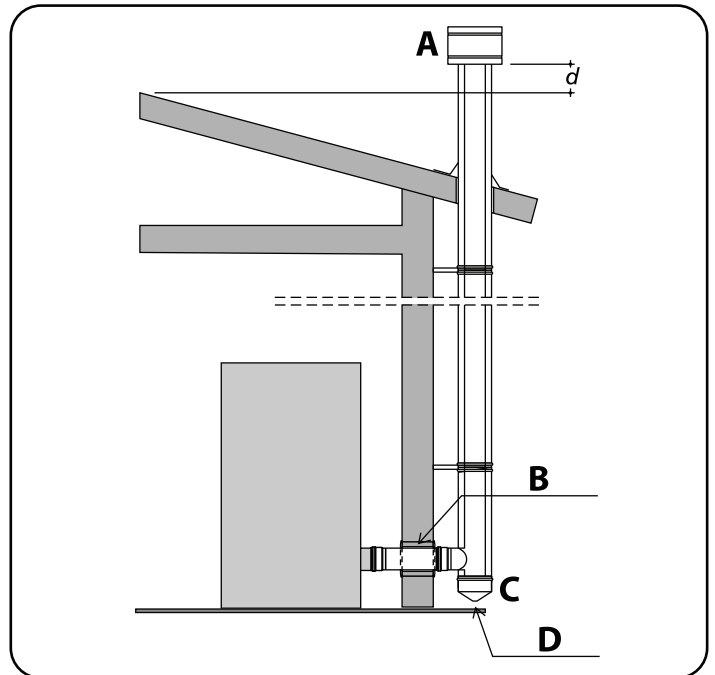

A. SOMBRERETE ANTIVIENTO  
 B. AISLAMIENTO  
 C. INSPECCIÓN  
 D. DESCARGA CONDENSACIONES

### 2.3.7 Montaje revestimiento

**i** Las instrucciones detalladas para el montaje del kit revestimiento en el cuerpo del aparato se encuentran dentro del mismo kit (ver ejemplo en la figura de al lado)

**!** **ATENCIÓN: El ensamblaje del aparato debe ser efectuado exclusivamente por personal especializado o por personas que tenga la misma experiencia y conocimientos.**

**!** **ATENCIÓN: Por seguridad utilizar siempre un par de guantes de trabajo.**

**i** Al terminar el montaje del kit revestimiento, se ruega guardar las instrucciones y la Check List correspondiente para futuras referencias.

**CLCX**

2062900633 SHINY BAMBINO - SHINY LUXURY ELECTROLUX STOVE BROTHERS A&C  
 2062900634 SHINY WHITE SANGA LUXURY SALTERS BELBELL F&S BLAUGO BELLARIVE  
 2062900635 SHINY CREAM CHERA MATRIZIO CREBIA DE'PULI CEMBE L&B DE'LA F&S P&T B&O

EN IT DE FR ES

Dimensions: 57, 63, 108, 75.5, 101, 52, 50, 37, 1.8

measures - misure  
 measures - medidas  
 CLCX - LX

	LX	LX UP	LW	LW UP	LXE ATLANTIS	LX
net total weight + peso netto (total) + Gesamt-Nettogewicht + poids net total + peso neto total	168	170	183	185	168	177
structure weight with packaging + peso estructura aparato con embalaje + Gewicht der Gestellstruktur mit Verpackung + poids structure appareil emballé + peso estructura aparato con embalaje	99	101	114	116	99	108
structure packaging measures - misure imballo struttura apparecchio + Verpackungsmaße der Gestellstruktur + mesures structure appareil emballé + medidas embalaje estructura aparato	46 x 68 x 130h ca.					cm
cladding weight with packaging + peso kit revestimiento con embalaje + Gewicht vom Verkleidungsbausatz mit Verpackung + poids kit revêtement emballé + peso kit revestimiento con embalaje	55 (50x9) kit 38 (maxi) kit					kg
cladding packaging measures - misure imballo kit rivestimento + Verpackungsmaße des Verkleidungsbausatzes + mesures kit revêtement emballé + medidas embalaje kit revestimiento	120 x 40 x 70h ca. 61 x 40 x 64h ca.					cm

### 2.3.8 Conexión eléctrica

A efectuarse después del montaje del revestimiento.

**!** **ATENCIÓN: No conecte el aparato a la red eléctrica antes de que haya terminado de montar el revestimiento.**

Encajar el enchufe en una toma de corriente de pared predispuesta.

**i** **Apretar el interruptor general sólo si se desea encender el aparato. Se predispone de esta manera el aparato para el encendido.**

**El encendido se llevará a cabo según la modalidad de funcionamiento seleccionado (ver párrafo 3.3.1) y en caso necesario según la programación seleccionada (ver párrafo 3.3.3).**

**i** **Comprobar que haya suficiente combustible en el depósito para el tiempo de funcionamiento previsto.**

### 2.3.9 Colocación sonda temperatura ambiente

A efectuarse después del montaje del revestimiento.

Colocar la sonda temperatura ambiente en una zona de la habitación en la que se pueda detectar una temperatura media (es aconsejable no colocarla cerca de ventanas y puertas para evitar lecturas de la temperatura erróneas).

**i** **La correcta colocación de la sonda temperatura ambiente asegura el regular funcionamiento del aparato.**

## 3 USO

### 3.1 Controles e informaciones sobre el primer encendido

Antes del primer encendido se debe:

- Despegar la etiqueta del vidrio y eliminar probables restos de pegamento.
- Comprobar que se verifiquen todas las condiciones de seguridad previstas (ver párrafos 1.5 y 1.6).
- Efectuar la conexión eléctrica después de haberse asegurado de que la tensión de alimentación corresponda a la prescrita 230 V~ 50 Hz y luego conmutar el interruptor general que se encuentra en el panel posterior del aparato en la posición "encendido".
- Comprobar que la pantalla del panel de mandos esté iluminada, señal que el aparato está alimentado eléctricamente.
- Comprobar que en el depósito haya cantidad suficiente de combustible para el tiempo de funcionamiento previsto.

**i** Las características del combustible deben obligatoriamente ser conformes a lo previsto en el párrafo 1.4.

**!** ATENCIÓN: Los niños deben ser vigilados por un adulto para evitar que toquen las partes calientes del aparato o que puedan modificar su funcionamiento.

**i** La estructura metálica del aparato está tratada con un barniz resistente a las altas temperaturas y el tratamiento térmico a la que está sometida permite la reticulación del mismo, que se estabiliza químicamente y alcanza mejores características de dureza y resistencia al calor. Los barnices alcanzan la máxima resistencia después de los primeros encendidos. Durante esta transformación química, el barniz emana olores; es por lo tanto necesario y suficiente ventilar muy bien el local. Al terminar el proceso, en los ciclos térmicos sucesivos no habrá olores y el aparato podrá ser utilizado normalmente.

### 3.2 Carga del pellet

A través de la boca de carga de combustible, protegida por una tapa, llene el depósito utilizando pellet con un diámetro de  $6 \pm 1,0$  mm y una longitud de  $31,5 \leq L \leq 40,0$  mm (EN 14961-2 - Categoría A1).

**!** ATENCIÓN: Nunca quite la rejilla de protección que se encuentra dentro del depósito.

**!** ATENZIONE: El pellet que debiera caer fuera del tanque mientras se está cargando podría tocar partes muy calientes del aparato con el riesgo de incendio. Por consiguiente es importante utilizar una pequeña pala, de esta manera se evita que la bolsa del pellet pese sobre el aparato y/o que la bolsa toque las superficies calientes del mismo.

El pellet que cayera dentro del aparato, es decir entre el tanque y el revestimiento, debe quitarse de inmediato.

**!** ATENCIÓN: Para el correcto funcionamiento del aparato, cerrar siempre la puerta del depósito después de cada carga de combustible.

**i** Comprobar periódicamente la cantidad de pellet en el depósito y recargar prontamente, de manera tal que se evite llegar a situaciones de alarma por falta de combustible, ya que la señal acústica correspondiente podría molestar, porque queda activa hasta que el usuario no resuelve el problema.



### 3.3 Panel de mandos y radiocontrol portátil

**LED 2: luz roja**

encendido = modalidad de funcionamiento [CRONO]  
 apagado = modalidad de funcionamiento [MANUAL]

**LED 1: luz verde**

encendido = aparato encendido  
 apagado = aparato apagado

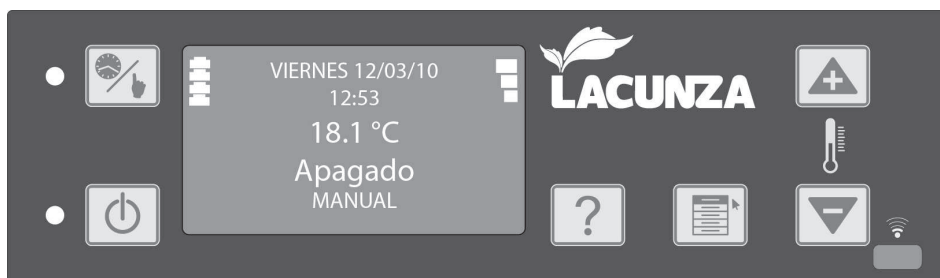

PANEL DE MANDOS

[P1] : [CRONO/MANUAL] para entrar en el menú cronotermostato.

[P4] : [MENU] para entrar en el menú usuario.

[P2] : [ON/OFF] para encender y apagar el aparato.

[P5] [P6] : [+] y [-] para regular el contraste de la luminosidad del display y para desplazarse entre las voces de los varias menús y submenús.

[P3] : [GUÍA] para tener indicaciones guía sobre las varias configuraciones del menú.



RADIOCONTROL PORTÁTIL

x 3 segundos - Menú 1

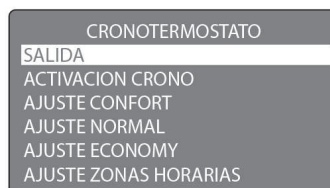

x 3 segundos - Menú 1

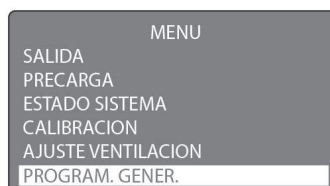

Submenú 2.1



Submenú 2.2

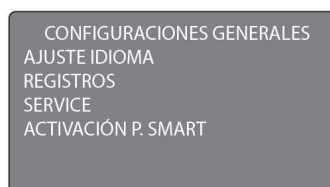

### 3.3.1 Encendido

Antes de encender el aparato, si necesario, limpiar el vidrio cerámico de la puerta (ver párrafo 4.1.2), quitar del brasero posibles residuos de la combustión anterior, limpiar la cámara de combustión y vaciar el cenicero (ver párrafo 4.1.3). Elimine del depósito los posibles residuos de pellet inutilizado por mucho tiempo o acumulaciones de aserrín de pellet, porque podría haber perdido las características iniciales para asegurar una buena combustión.

 **ATENCIÓN: Esta última operación debe llevarse a cabo utilizando una aspiradora adecuada. Nunca quite ni siquiera temporalmente la rejilla de protección que se halla arriba del depósito de pellet.**

Activar el aparato posicionando el interruptor detrás del aparato en ON para encender el panel de mandos. La activación del aparato queda confirmada por una señal sonora.

El panel de mandos del aparato y del radiocontrol portátil tienen una pantalla iluminada y seis botones que a continuación se describen:

 [P1] = [CRONO/MANUAL] permite entrar en el menú cronotermostato presionándolo por 3 segundos.

 [P2] = [ON/OFF] permite encender y apagar el aparato.

 [P3] = [GUÍA] permite tener las indicaciones guía sobre las varias configuraciones del menú.

 [P4] = [MENU] permite entrar en el menú usuario.

 [P5] y [P6] = [+] y [-] permiten regular el contraste de la luminosidad entre los varios menús y submenús.

El panel de mandos del aparato está dotado además de dos luces led.

Para ahorrar energía la iluminación de la pantalla se desactiva automáticamente después de aproximadamente 2 minutos (función SALVAPANTALLAS); es suficiente presionar cualquier botón para reactivar la iluminación de la pantalla.

La pantalla, en la imagen principal, visualiza la fecha y la hora corriente, la temperatura ambiente, el estado de funcionamiento y la modalidad de funcionamiento del aparato.

#### REGULACIÓN DEL CONTRASTO DEL DISPLAY:

Si el display está poco iluminado o poco legible, regular el contraste de la luminosidad de la pantalla, trabajando desde la pantalla principal, accionar los botones [P5] para aumentarlo y [P6] para disminuirlo.

Cuando hay un radiocontrol portátil sincronizado la pantalla visualiza también el nivel de carga de las baterías del radiocontrol portátil (arriba a la izquierda) y el nivel de la señal de recepción (arriba a la derecha).



El aparato tiene dos modalidades de funcionamiento: [MANUAL] y [CRONO].

 En el caso del primer encendido: recuerde que el tornillo sin fin para la alimentación del combustible está vacío, es por lo tanto necesario esperar hasta que se haya llenado y el brasero haya sido alimentado; para ello utilizar la función [RECARGA] desde el menú usuario.

Para encender el aparato en modalidad [MANUAL] presione el botón [P2] por más de tres segundos; en modalidad [MANUAL], con aparato encendido, se enciende también el led verde cerca del botón [P2] en el panel de mandos del aparato.

Con radiocontrol portátil sincronizado aparece en la parte inferior izquierda del panel de mandos el símbolo [•].

Una vez que el encendido haya empezado, siguen 6 estados de funcionamiento:

- [Check]: el aparato efectúa por algunos segundos antes del arranque un chequeo inicial de todos los componentes.
- [Limpieza a.]: el aspirador de humos alcanza la máxima velocidad para limpiar el brasero y eliminar los residuos de la combustión precedente y la resistencia eléctrica empieza a calentarse.
- [Precarga]: el tornillo sin fin alimenta el brasero con una cantidad de combustible suficiente para que la combustión empiece.
- [Espera]: el aparato espera el encendido de la combustión.
- [Enciende]: el tornillo sin fin alimenta nuevamente el brasero con una cantidad de combustible suficiente para calentar el aparato.

- Estabiliza]: el aparato comprueba el comienzo correcto y efectivo de la combustión controlando la regularidad de la llama. Dentro de máximo 30 minutos el aparato se enciende.

Una vez terminada la fase de encendido, en lugar del estado de funcionamiento, la pantalla visualiza la ambiente introducida.



**⚠ ATENCIÓN: Si el encendido no ocurre, la pantalla señala el fallo de encendido [Fallo e.]. Antes de efectuar el segundo encendido, vacíe completamente el brasero eliminando el combustible acumulado después del primer intento.**

**⚠ ATENCIÓN: Es necesario quitar todo el combustible presente en el brasero antes de configurar un nuevo encendido en todos los casos siguientes:**  
 – Después de cada fallo de encendido.  
 – Si se configura el procedimiento de apagado interrumpiendo el proceso de encendido.  
 – Al volver a encender el aparato después de un apagado por falta de pellet.

**⚠ ATENCIÓN: Por seguridad nunca eche este pellet en el depósito.**

Las potencias de funcionamiento del aparato son 5 y son reguladas automáticamente por el aparato según la temperatura ambiente y la temperatura introducida ya sea en modalidad [MANUAL] que en modalidad [CRONO].

El aparato va disminuyendo la potencia de funcionamiento automáticamente según la temperatura ambiente se acerca a la temperatura configurada. Al superar la temperatura establecida el aparato se posiciona en el estado de funcionamiento [MODULA].



Cuando la temperatura ambiente supera la temperatura establecida de +3°C, el aparato se va apagando pasando a través de los estados de funcionamiento [Esp.St-by] y [Stand-by].



Sólo cuando la temperatura ambiente disminuye de nuevo y es inferior de -1°C respecto a la establecida, y el aparato ha terminado el ciclo de apagado, el mismo vuelve a encenderse colocándose en el estado de funcionamiento [Reinicio].



### 3.3.2 Configuraciones temperatura ambiente en modalidad [MANUAL]

Para modificar la temperatura establecida en modalidad [MANUAL], desde la imagen principal, presionar en cualquier momento el botón [P4] una vez y luego respectivamente los botones [P5] y [P6] para aumentarla o disminuirla.

En la pantalla se indica arriba la temperatura ambiente y abajo la temperatura establecida. Para salir y regresar a la imagen principal presione el botón [P4].





### 3.3.3 Programación para el funcionamiento en modalidad [CRONO]

Acceder al menú [CRNOTERMOSTATO], desde la imagen principal, manteniendo apretado el botón [P1] por más de 3 segundos.

Para desplazarse en el menú presionar los botones [P5] y [P6].

Para confirmar la selección del menú deseada presionar el botón [P4].

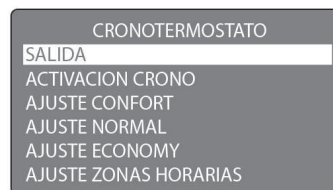

**SALIDA:**

Sale del menú [CRNOTERMOSTATO] para volver a la imagen principal.

**ACTIVACIÓN CRONO:**

Permite la activación de la modalidad cronotermostato [CRONO].

La habilitación de la modalidad cronotermostato [CRONO] permite al aparato encenderse y apagarse en las zonas horarias programadas y gestionar automáticamente la potencia de funcionamiento según la temperatura requerida.

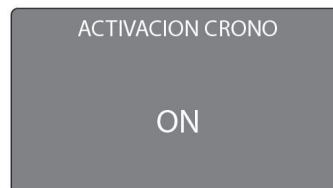

La activación de la modalidad cronotermostato [CRONO] queda confirmada cuando se enciende el led rojo al lado del botón [P1]. La activación de la modalidad [CRONO] ocurre únicamente si el aparato está activado (led verde en el panel de mandos encendido) y si la modalidad [CRONO] está activada (led rojo en el panel de mandos encendido).

Para activar [ON] o para desactivar [OFF] la modalidad de funcionamiento [CRONO] presionar los botones [P5] o [P6] respectivamente.

Para salir y regresar a la imagen anterior, presionar el botón [P4].

En modalidad cronotermostato [CRONO] se pueden configurar 3 temperaturas de ejercicio diferentes:[CONFORT], [NORMAL] y [ECONOMY].

**Submenú AJUSTE CONFORT**



**Submenú AJUSTE NORMAL**



**Submenú AJUSTE ECONOMY**



Para aumentar o disminuir la temperatura configurada, presionar los botones [P5] y [P6] respectivamente.





Para salir y regresar a la imagen precedente presionar el botón [P4] por más de 3 segundos.

**Submenú AJUSTE ZONAS HORARIAS:**

Permite la programación de las zonas horarias y de los días de la semana del cronotermostato para el funcionamiento en modalidad [CRONO].

El cronotermostato semanal permite escoger una de las tres temperaturas de ejercicio disponibles [ECONOMY], [NORMAL] y [CONFORT] o de apagar el aparato con la función [APAGADO] dentro de las 24 horas diarias, divididas en zonas horarias de media hora cada una, y permite además la programación separada de cada día de la semana.

La pantalla visualiza la función [APAGADO] y las tres temperaturas disponibles con los símbolos siguientes:

-  APAGADO (aparato apagado).
-  ECONOMY (aparato encendido a la temperatura economy).
-  NORMAL (aparato encendido a la temperatura normal).
-  CONFORT (aparato encendido a la temperatura confort).

Para seleccionar la zona horaria a programar presionar los botones [P5] o [P6], luego presionar varias veces el botón [P4] hasta alcanzar la temperatura deseada o para regresar a la función [APAGADO].

Para seleccionar el día de la semana presionar los botones [P5] o [P6], luego presionar el botón [P4] hasta visualizar el día de la semana a programar.

 Seleccionando la función COPIA y presionando el botón [P4] es posible copiar la programación del día visualizado.

 Seleccionando la función PEGA y pulsando el botón [P4] es posible pegar la programación acabada de copiar en el día visualizado.

 Desplazándose a la función SALIDA y presionando el botón [P4] se sale del submenú y se regresa a la imagen precedente guardando las modificaciones hechas.

 Después de cada modificación, la programación es operativa sólo entrando en la zona horaria inmediatamente sucesiva, es decir máximo después de 30 minutos.

El aparato presenta algunas configuraciones estándar por defecto, que pueden ser modificadas y/o copiadas y pegadas en días preferidos.

**DOMINGO - ajuste FESTIVO:**

Encendido horas 8:00; modalidad Normal hasta las 20:00; modalidad Confort desde las 20:00 hasta las 22:30; Apagado horas 22:30.



**LUNES - ajuste FERIA:**

Encendido horas 6:30; modalidad Confort hasta las 8:30; Apagado horas 8:30; Encendido horas 11:30; modalidad Normal hasta las 13:00; Apagado horas 13:30; Encendido horas 17:00; modalidad Normal hasta las 20:00; modalidad Confort desde las 20:00 hasta las 22:30; Apagado horas 22:30.

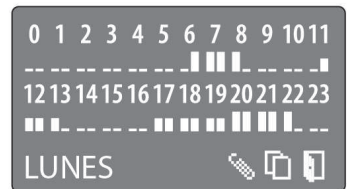

MARTES - ajuste TRABAJO:

Encendido horas 7:30; modalidad Economy hasta las 12:00; Apagado horas 12:00;  
Encendido horas 13:00; modalidad Economy hasta las 17:00; Apagado horas 17:00.



MIÉRCOLES - ajuste OFICINA:

Encendido horas 7:30; modalidad Normal hasta las 12:00; Apagado horas 12:00;  
Encendido horas 13:00; modalidad Normal hasta las 17:00; Apagado horas 17:00.



JUEVES: Vacío

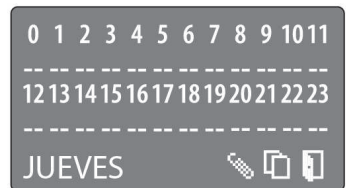

VIERNES: Vacío



SÁBADO - ajuste PRE-FESTIVO:

Encendido horas 6:30; modalidad Comfort hasta las 8:30; Apagado horas 8:30; Encendido horas 11:30; modalidad Normal hasta las 13:00; modalidad Economy desde las 13:00 hasta las 20:00; modalidad Comfort desde las 20:00 hasta las 22:30; Apagado horas 22:30.



### 3.3.4 Apagado

Para apagar el aparato, ya sea en modalidad [MANUAL] que en modalidad [CRONO], desde la imagen principal, presionar el botón [P2] por más de 3 segundos.

Cuando el proceso de apagado haya empezado, la luz led verde empieza a titilar y con radio control sincronizado portátil el símbolo [.] en la parte inferior izquierda del panel de mandos es sustituido por el símbolo [o].

Siguen 3 estados de funcionamiento:

- [Limpieza a.]: el aspirador de humos alcanza la máxima velocidad para limpiar el brasero y eliminar los residuos de la combustión precedente.
- [Apaga]: el aspirador de humos y el ventilador aire ambiente continúan a funcionar hasta que el aparato se haya enfriado completamente,
- [Apagado]: con el aparato completamente apagado, la luz led verde está apagada.

**⚠ ATENCIÓN: puesto que puede ser peligroso, nunca apague el aparato desactivando la conexión eléctrica: la estructura podría tener problemas y los encendidos sucesivos ser difíciles.**

### 3.3.5 Menú usuario

Para acceder al menú usuario, desde la imagen principal, presionar el botón [P4] por tres segundos.

Para desplazarse en el menú presionar los botones [P5] y [P6].

Para confirmar la selección del menú usuario deseada presionar el botón [P4].

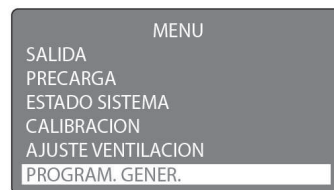

#### SALIDA:

Se sale del menú usuario para regresar a la imagen principal.

#### PRECARGA:

Está disponible sólo con el apagado y frío, puede ser MANUAL o AUTOMÁTICO, permite precargar el tornillo sin fin, la cual es una operación necesaria en el primer encendido.

Para desplazarse en el menú presionar los botones [P5] y [P6].

Para confirmar la selección del submenú usuario deseada presionar el botón [P4].

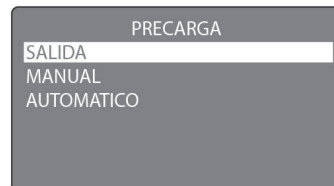

#### Submenú SALIR:

Se sale del menú PRECARGA para regresar a la pantalla del menú usuario.

#### Submenú MANUAL:

Activa manualmente la PRECARGA del tornillo, mantener pulsado el botón [P5] hasta que el combustible comienza a caer en el quemador, en el display se indica el tiempo en segundos de accionamiento del tornillo.

Para salir y regresar a la imagen relativa al menú usuario presionar el botón [P4].

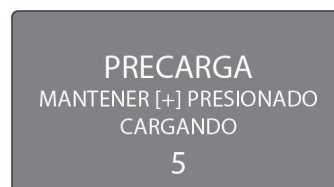

#### Submenú AUTOMÁTICO:

Activa automáticamente la PRECARGA del tornillo y regresa a la pantalla relativa al menú usuario, saliendo y retornando a la pantalla principal en el display se muestra el texto Prec.Autom. (precarga automática) durante aproximadamente 2 minutos.

#### ESTADO SISTEMA:

Visualiza el estado actual del sistema dando informaciones como el estado de funcionamiento, la temperatura de los humos, la velocidad de rotación del aspirador de humos, la potencia de funcionamiento y la temperatura ambiente.

N.B. Los valores entre corchetes representan el valor introducido.

Para salir y regresar a la imagen relativa al menú usuario presionar el botón [P4].

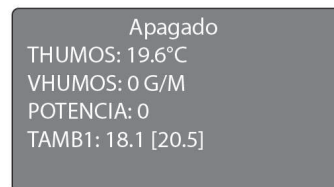

#### CALIBRACIÓN:

Permite visualizar y modifica el parámetro de calibración de la combustión.

Al primer encendido comprobar durante por lo menos 6 horas seguidas que la combustión satisfaga los requisitos siguientes:

- No debe haber tendencia a la acumulación de combustible en el brasero por un exceso de combustible o por falta de tiro.
- No debe haber tendencia al apagado de la llama por falta de combustible o por exceso de tiro.

Dado que el correcto funcionamiento del aparato depende de las condiciones ambientales y sobre todo del tiro, del tipo de conexión a la chimenea y del tipo de pellet utilizado, si se presentara una de las tendencias antes descritas y es cierto que el aparato está limpio (ver párrafos 4.1.3, 4.2.1 y si necesario 4.2.2), podría ser necesario escoger un set de parámetros diferentes de los configurados por la fábrica entre los disponibles.

Hay 14 parámetros organizados según las varias condiciones de tiro, densidad y peso específico del pellet.

Escoger el parámetro más apropiado, que dé una buena combustión, aplicando las siguientes indicaciones:

- Si hay tendencia a la acumulación de pellet en el brasero, escoger un parámetro superior al que se está utilizando, controlar la combustión por una hora mínimo, y si necesario aumentar el parámetro seleccionado hasta alcanzar los requisitos de la combustión antes descritos.

- Si hay tendencia al apagado de la llama, escoger un parámetro inferior al que se está utilizando, controlar la combustión por una hora mínimo, y si necesario disminuir el parámetro seleccionado hasta alcanzar los requisitos de la combustión antes descritos.

**⚠ ATENCIÓN: Se recomienda efectuar la correcta calibración del combustible porque el apagado de la llama podría en algunos casos llevar a la destilación del pellet no quemado en el brasero y potencialmente la consiguiente deflagración en la cámara de combustión.**

Los parámetros de calibración están así programados:

- Parámetro de fábrica = 7.
- Para resolver la tendencia a la acumulación, subiendo un punto a la vez, se puede aumentar el parámetro hasta 14.
- Para resolver la tendencia al apagado, bajando de un punto a la vez, se puede disminuir el parámetro hasta 0.

### Tabla resumen de los parámetros

Parámetros a configurar cuando se presenta tendencia a la ACUMULACIÓN de PELLET



Parámetros a configurar cuando se presenta tendencia al APAGADO de la llama

Para aumentar o disminuir el parámetro configurado utilizar los botones [P5] y [P6] respectivamente.  
Para salir y regresar a la imagen relativa al menú usuario presionar el botón [P4].

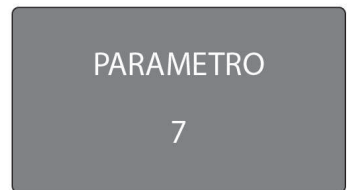

### AJUSTE VENTILACIÓN:

Permite visualizar y modificar el regimen de ventilación del aire caliente.

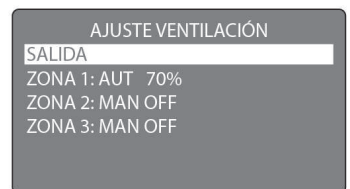

**⚠ ATENCIÓN: Aumentar demasiado el regimen de ventilación del aire caliente pudiera elevar el ruido del aparato hasta incluso niveles incómodos.**

**⚠ ATENCIÓN: Disminuir demasiado el regimen de ventilación del aire caliente pudiera causar la subida de la temperatura de la estructura del aparato hasta provocar incluso la activación de los dispositivos de seguridad y las señales de alarma relativas. En dicho caso es necesario restablecer el regimen de ventilación al valor predefinido en la fábrica.**

Para desplazarse en el menú presionar los botones [P5] y [P6].  
Para confirmar la selección del submenú usuario deseada presionar el botón [P4].

### Submenú SALIR:

Se sale del menú AJUSTE VENTILACIÓN para regresar a la pantalla del menú usuario.

**Submenú ZONA 1: AUT 70%:**

Permite modificar la ventilación. El valor porcentual indicado se refiere a la configuración de fábrica.  
(LX9=65%, LX12=67%).



**Submenú ZONA 2: MAN OFF:**

Configuración no disponible.

**Submenú ZONA 3: MAN OFF:**

Configuración no disponible.

Para configurar la ventilación en modo MANUAL presionar el botón [P5], para regresar a la modalidad AUTOMÁTICO configurada en fábrica presionar el botón [P6]. En modalidad MANUAL el regimen de ventilación configurado permanece sin cambios para todas las potencias de funcionamiento. En modalidad AUTOMÁTICO a cada potencia de funcionamiento le corresponde un regimen de ventilación diferente y a un aumento de potencia le corresponde un aumento de ventilación.

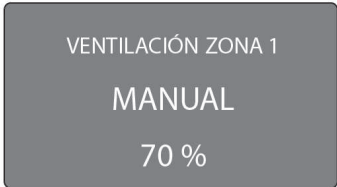

Para desplazarse en el menú presionar los botones [P5] y [P6].

Para confirmar la selección del submenú usuario deseada presionar el botón [P4].

Para salir y regresar a la imagen precedente presionar el botón [P4] por más de 3 segundos.

**CONFIGURACIONES GENERALES:**

Permite acceder a las configuraciones generales del sistema.

Para desplazarse en el menú presionar los botones [P5] y [P6].

Para confirmar la selección del submenú usuario deseada presionar el botón [P4].

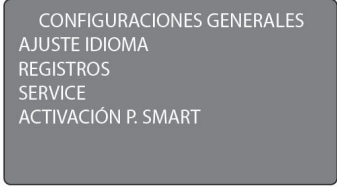

**Submenú SALIR:**

Sale del menú CONFIGURACIONES GENERALES para regresar a la imagen del menú usuario.

**Submenú AJUSTE RELOJ:**

Permite ajustar la fecha y la hora.

Para modificar las configuraciones fecha y hora presionar los botones [P5] y [P6], para pasar a la configuración sucesiva presionar el botón [P4].

Para salir y regresar a la imagen precedente presionar el botón [P4] por más de 3 segundos.



**Submenú SALVAPANTALLAS:**

Permite desactivar el salvapantallas del display. Si hay radiocontrol sincronizado, desactivando el salvapantallas, el display del mismo queda siempre activo e iluminado sólo cuando se encuentra en la base de recarga.

Para activar [ON] o para desactivar [OFF] el salvapantallas presionar el botón [P5] o [P6] respectivamente.

Para salir y regresar a la imagen anterior, presionar el botón [P4].



**Submenú STANDBY:**

Permite activar y desactivar el estado de funcionamiento [Stand-by]. Desactivando el estado de funcionamiento [Stand-by] el aparato no se apaga al superar la diferencia de +3°C respecto a la temperatura ambiente introducida, sino que se queda encendido en el estado de funcionamiento [MODULA].



**La desactivación del estado de funcionamiento [Stand-by] podría, en algunos casos, hacer aumentar la temperatura ambiente hasta alcanzar niveles no confortables.**

**Para activar [ON] o para desactivar [OFF] el estado de funcionamiento [Stand-by] presionar los botones [P5] o [P6] respectivamente.**

Para salir y regresar a la imagen anterior, presionar el botón [P4].

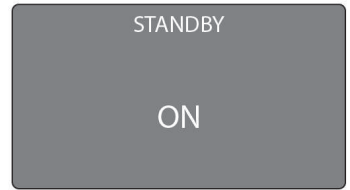

**Submenú ACTIVACIÓN KCC:**

Permite excluir el KCC del control automático de la combustión. La exclusión permite hacer funcionar el aparato incluso en caso de roturas del KCC.

Para activar [ON] o para desactivar [OFF] el KCC, presionar el botón [P5] o [P6] respectivamente.

Para salir y regresar a la imagen anterior, presionar el botón [P4].



**Submenú SONDA RADIO:**

Si está instalado el radiocontrol portátil, permite la activación y la desactivación de la sonda radio colocada en el mismo para leer la temperatura ambiente. La desactivación permite hacer funcionar el aparato incluso en presencia de una rotura en la sonda radio; en este caso, la temperatura ambiente es detectada por la sonda instalada en el aparato. Para activar [ON] o para desactivar [OFF] la sonda radio presionar el botón [P5] o [P6] respectivamente.

Para salir y regresar a la imagen anterior, presionar el botón [P4].



**Submenú AJUSTE IDIOMA:**

permite modificar el idioma utilizado en la pantalla.

Para cambiar el idioma presionar los botones [P5] o [P6].

Para salir y regresar a la imagen anterior, presionar el botón [P4].



**Submenú REGISTROS:**

Permite visualizar los registros de las señales de alarma ocurridos. Cada registro está precedido por la fecha y la hora en que la alarma ocurrió; la memoria del sistema permite el registro de hasta 30 alarmas.

Para salir y regresar a la imagen anterior, presionar el botón [P4].

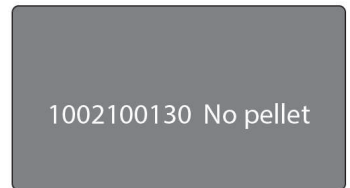

**Submenú SERVICE:**

Permite visualizar las horas de funcionamiento del aparato y el número de encendidos realizados, permite además visualizar las horas de funcionamiento que faltan para que se muestre el mensaje SERVICE en el panel de mandos.

Para salir y regresar a la imagen anterior, presionar el botón [P4].

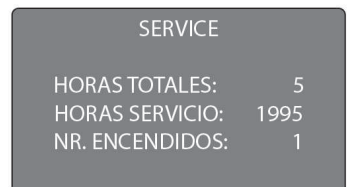

### Submenú ACTIVACIÓN P. SMART:

Permite activar o desactivar la POTENCIA SMART de funcionamiento. La activación de la POTENCIA SMART de funcionamiento permite anticipar la modulación de potencia del aparato cuando está cerca de la temperatura requerida. Con la POTENCIA SMART [ON] activa, cuando la temperatura ambiente se encuentra a -5°C de la temperatura requerida, el aparato se coloca en la potencia 3 de funcionamiento y luego reduce aún más la potencia al aumentar la temperatura. La activación de la POTENCIA SMART reduce también el régimen de ventilación y, por consiguiente, el ruido del aparato.

Para activar [ON] o desactivar [OFF] la POTENCIA SMART, presionar el botón [P5] o [P6] respectivamente.

Para salir y regresar a la imagen anterior, presionar el botón [P4].

ACTIVACIÓN P. SMART

OFF

### 3.3.6 Señal SERVICE



Para garantizar un funcionamiento constante y adecuado del aparato se debe realizar el mantenimiento periódico que varía en función de las horas de operación y la cantidad de combustible quemado. Cuando se llega a 2000 horas de operación en el panel de control se mostrará el mensaje SERVICE, que implica la necesidad de un mantenimiento periódico por parte de un técnico cualificado.

VIERNES 12/03/10

13:13

30.1 °C

70.0 °C

SERVICE



### 3.3.7 Señales de alarma



**ATENCIÓN:** Si durante el uso del aparato acaecen condiciones negativas, que alteran el estado de funcionamiento normal, una señal sonora lo señalará y en la pantalla aparecen las señales de alarma relativas. Si las condiciones negativas duran poco, el aparato regresa a su estado de normal funcionamiento cuando éstas desaparecen; si por lo contrario estas condiciones persisten, se activa una señal sonora de advertencia (pitido intermitente continuo). Para interrumpir la señal sonora, es suficiente presionar una vez sólo el botón [P2], en estos casos seguir cada vez las siguientes indicaciones.



**ATENCIÓN:** Es necesario quitar siempre todo el combustible presente en el brasero antes de configurar un nuevo encendido, si una alarma causa también el apagado del aparato.



**ATENCIÓN (PARA EL TÉCNICO):** Para las indicaciones señaladas con "\*\*Solución", asegurarse de que el enchufe está desconectado antes de empezar a trabajar.

#### ALARMA DE FALLO DE ENCENDIDO:

Señala que el proceso de encendido no se realizó.

Solución: Comprobar la limpieza del brasero y de la parte subyacente (ver párrafo 4.1.3).

Es necesario remover siempre todo el combustible presente en el brasero.

Apagar y volver a encender el aparato presionando el botón [P2].

Fallo e.

MANUAL

#### ALARMA PELLET AGOTADO:

Señala que el pellet en el depósito se ha agotado.

Solución: Volver a cargar el depósito antes de proceder a un nuevo encendido.

Apagar y volver a encender el aparato presionando el botón [P2].

Es necesario quitar todo el combustible presente en el brasero.

N.B. Si la combustión tiende a apagarse, corregir y disminuir el parámetro de calibración.

No pellet

MANUAL

#### ALARMA TERMOSTATO:

Señala una temperatura demasiado alta en el depósito de pellet.

Solución: Al terminar la fase de apagado es necesario:

- Posicionar en OFF el interruptor que se encuentra detrás del aparato.
- Rearmar el termostato que también se encuentra detrás del aparato (desatornillando la tapa negra que lo recubre, presionando el botón que se encuentra en el centro y volviendo a atornillar la tapa).
- Colocar el interruptor de atrás en ON.
- Volver a encender el aparato presionando el botón [P2].

Termostato

MANUAL

#### ALARMA PRESOSTATO:

Señala un aumento de presión en el conducto de evacuación de humos.

Solución: Si el aumento de presión es temporáneo, el aparato vuelve a su normal funcionamiento en lo que éste desaparece; si por lo contrario persiste, comprobar que el tubo de evacuación de humos no esté obstruido.

Apagar y volver a encender el aparato presionando el botón [P2].

Presostato

MANUAL

#### ALARMA SENSOR:

Señala la presencia de averías o de mal funcionamiento en el sensor para detectar la temperatura ambiente.

\*Solución: Se necesita la intervención de un técnico autorizado para efectuar la recuperación y para comprobar las causas de la alarma.

Sonda amb.

MANUAL

**ALARMA SENSOR HUMOS:**

Señala la presencia de averías o de mal funcionamientos en el sensor para detectar la temperatura de los humos.

\*Solución: Se necesita la intervención de un técnico autorizado para efectuar la recuperación y para comprobar las causas de la alarma.

Sonda humos

MANUAL

**ALARMA ASPIRADOR HUMOS:**

Señala la presencia de averías o mal funcionamiento del aspirador de humos.

\*Solución: Se necesita la intervención de un técnico autorizado para efectuar la recuperación y para comprobar las causas de la alarma.

Mot.Humos

MANUAL

**ALARMA TEMPERATURA HUMOS ALTA:**

Señala una temperatura de los humos de la combustión demasiado alta a causa de:

- Falta de mantenimiento periódico del aparato.
- Calibración incorrecta de la combustión.

Solución: En el primer caso es necesario proceder con el mantenimiento periódico (ver párrafo 4.2); en el segundo caso es necesario aumentar el parámetro de calibración (ver párrafo 3.3.5).

Thumos alta

MANUAL

**ALARMA LLAMA IRREGULAR:**

Señala una llama irregular durante el estado de funcionamiento [Estabiliza] en la fase de encendido.

Solución: Una vez que la fase de apagado ha terminado, comprobar la limpieza del brasero y de la parte subyacente (ver párrafo 4.1.3). Es necesario quitar siempre todo el combustible presente en el brasero, comprobar además que el nivel del pellet en el depósito no sea escaso y si necesario recargarlo antes de volver a encender el aparato.

Llama irr.

MANUAL

**ALARMA KCC:**

Señala anomalía del sistema de control de la combustión.

\*Solución: Se necesita la intervención de un técnico autorizado para efectuar la recuperación y para comprobar las causas de la alarma.

Kcc

MANUAL

### 3.4 Canalización del aire caliente

Debajo de la tapa de carga de pellets se encuentran las extremidades de las dos palancas de mando del desviador de aire caliente, que tienen la función de dirigir a voluntad, en forma independiente, los flujos de aire caliente.

**⚠ ATENCIÓN:** Considerando las temperaturas elevadas, realice la operación que se describe a continuación utilizando la llave suministrada (véanse las figuras 1 y 2).

1. Tirando de las palancas hacia fuera, todo el flujo de aire caliente es conducido hacia la parte frontal del aparato, excluyendo la instalación de canalización.
2. Por el contrario, empujando las palancas hacia dentro, tal como se muestra en la figura 2, la mayor parte del flujo de aire caliente es desviado hacia las salidas posteriores de la instalación de canalización. En este último caso, una mínima parte del flujo de aire caliente sale por la parte frontal.

**⚠ ATENCIÓN:** Desvíe el flujo de aire caliente tal como se muestra en la figura 2 solo si está instalado el kit de distribución de aire caliente, uno a la derecha y otro a la izquierda. Verifique que las bocas de salida del aire canalizado no puedan obstruirse accidentalmente; en caso contrario, se podría generar un recalentamiento de la estructura del aparato.

En tal caso se activará la alarma del termostato.

**⊘** Está PROHIBIDO instalar bocas diferentes de las previstas en nuestro catálogo, ya que pueden tener una apertura insuficiente o estar dotadas de dispositivos de cierre y causar obstrucciones accidentales.

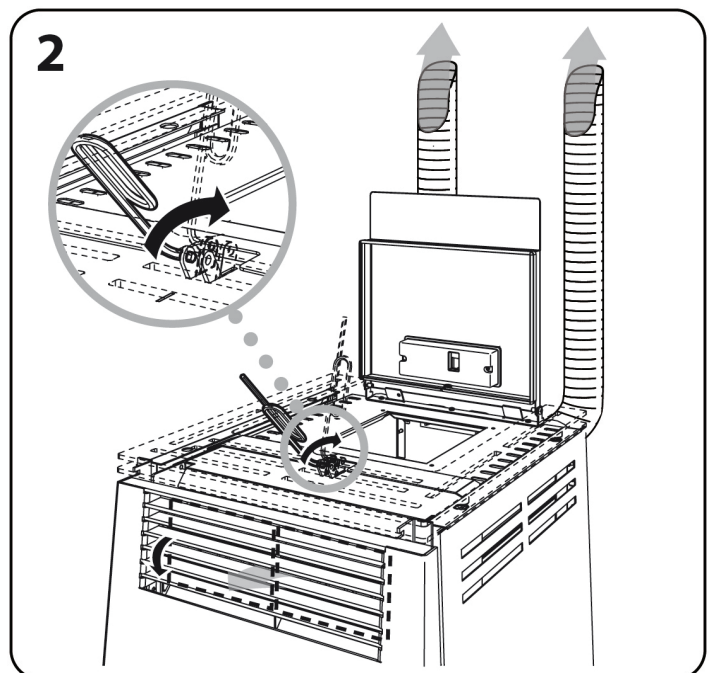
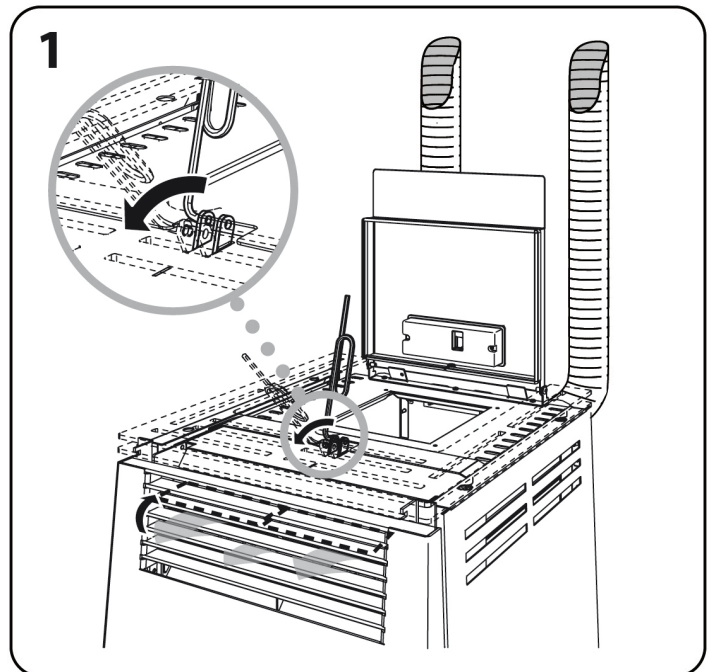

## 4 MANTENIMIENTO

### 4.1 Mantenimientos recurrentes

Se recuerda que con estos mantenimientos recurrentes de limpieza, el aparato mantendrá por más tiempo sus prestaciones térmicas y funcionales.

**⚠ ATENCIÓN:** Todas las operaciones de limpieza de las varias partes deben llevarse a cabo con el aparato completamente frío y desconectado (enchufe eléctrico desconectado).

#### 4.1.1 Limpieza de la pantalla y de las partes del revestimiento exterior

La limpieza se lleva a cabo utilizando un trapo suave y seco, sin usar ningún tipo de detergente o de producto químico.

#### 4.1.2 Limpieza del vidrio cerámico

Llevar a cabo cuando necesario.

**i** La calidad y el tipo de combustible, además de la modalidad de uso, pueden determinar la frecuencia de la limpieza del vidrio cerámico.

1. Para una limpieza perfecta del vidrio cerámico es aconsejable utilizar el detergente específico, pulverizando una pequeña cantidad sobre un trapo y con éste limpiar la suciedad.

**i** Nunca rocíe directamente sobre el vidrio cerámico un limpiador especial o cualquier otro líquido de limpieza.

**⊘** Está PROHIBIDO utilizar esponjas abrasivas o parecidas para la limpieza del vidrio cerámico porque podrían dañarlo irremediablemente.

**⚠ ATENCIÓN:** Asegúrese de que la puerta esté bien cerrada después de cada abertura hecha para limpiar el vidrio cerámico.



### 4.1.3 Mantenimientos recurrentes tipo A

Deben llevarse a cabo por lo menos 2 veces por semana o diariamente según las condiciones de uso.

**i** Con el tiempo el usuario aprenderá a entender cuál será la cadencia óptima para la limpieza y el mantenimiento de su aparato.

**!** **ATENCIÓN:** Todas las operaciones de limpieza de las varias partes deben llevarse a cabo con el aparato completamente frío y desconectado (enchufe eléctrico desconectado).

Las operaciones de mantenimiento aumentan proporcionalmente con las horas de uso y las prestaciones solicitadas.

**!** **ATENCIÓN:** Antes de limpiar el aparato, asegurarse de que la ceniza esté completamente fría. Dicho esto por razones de seguridad, es posible utilizar una aspiradora para limpiarla.

El procedimiento previsto para los mantenimientos recurrentes de tipo A es el siguiente:

1. Abrir la puerta del aparato lentamente, para evitar que la ceniza acumulada pueda levantarse por la rapidez del movimiento.
2. Quitar la rejilla [G].
3. Quitar el brasero [B].
- 4a. Limpiar el brasero [B] quitando la ceniza y posibles incrustaciones de
- 4b. ceniza más consistentes, que podrían obstruir los conductos de aire, utilizando una aspiradora y un cepillo con cerdas de acero u otro material bastante abrasivo.

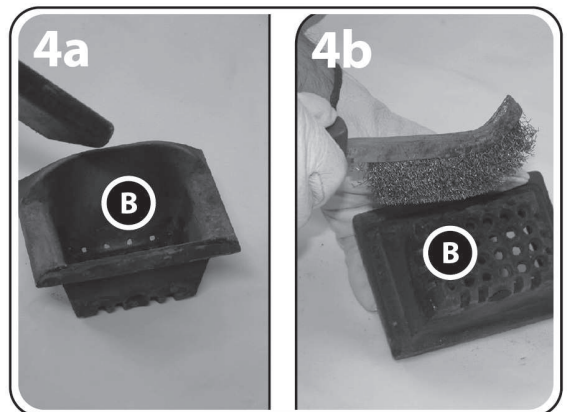
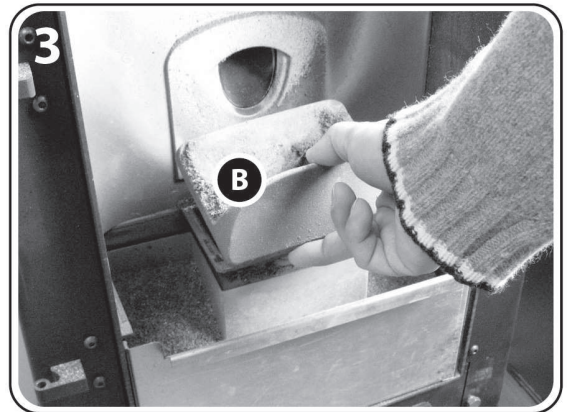
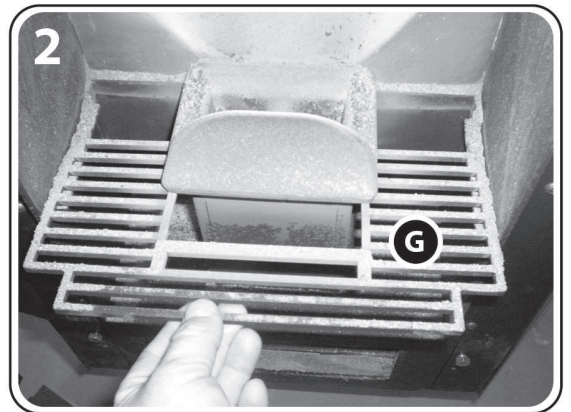

5. Tomar el cenicero de la cámara de combustión [H] y sacarlo completamente para vaciarlo.
6. Con una aspiradora lo suficientemente potente (1000÷1300 W), aspirar toda la ceniza depositada en la cámara de combustión, en el cenicero del brasero y en la puerta.
7. Aspirar bien toda la ceniza dentro del espacio donde se hallaba el cenicero.
8. Aspirar completamente la ceniza depositada en el compartimiento de la puerta.

Al terminar con la limpieza, volver a montar los elementos según esta secuencia en orden inverso.

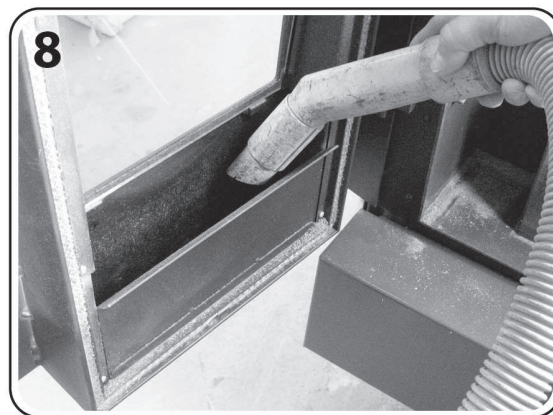
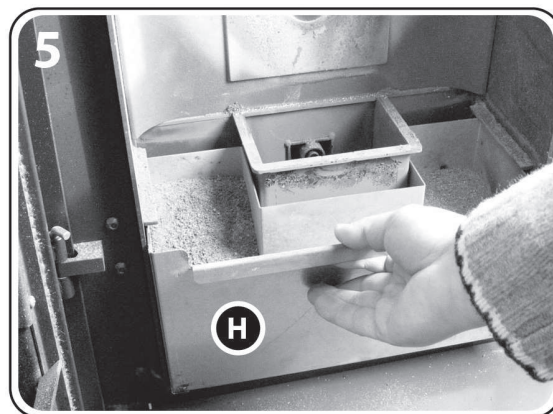

## 4.2 Mantenimientos periódicos

Se recuerda que con estos mantenimientos periódicos (tipo B y C) el aparato mantendrá por más tiempo sus prestaciones térmicas y funcionales. La misma atención y el mismo mantenimiento deben prestarse al sistema de evacuación de los humos para no desperdiciar lo que se hizo al aparato.

**⚠ ATENCIÓN:** Aproximadamente cada 150 h de uso o después de 200 kg de combustible utilizado, es importante comprobar y limpiar el conducto de evacuación de humos a través de las puertas de inspección o, en ausencia de ellas, desmontando los componentes removibles.

### 4.2.1 Mantenimientos periódicos tipo B

Deben llevarse a cabo adicionalmente a los mantenimientos recurrentes de tipo A cada 350÷400 horas aprox. de uso o después de 500÷600 kg aprox. de combustible.

**⚠ ATENCIÓN:** Todas las operaciones de limpieza de las varias partes deben llevarse a cabo con el aparato completamente frío y desconectado (enchufe eléctrico desconectado).

**⚠ ATENCIÓN:** Antes de limpiar el aparato, asegurarse de que la ceniza esté completamente fría. Dicho ésto por razones de seguridad, es posible utilizar una aspiradora para limpiarla.

El procedimiento previsto para los mantenimientos periódicos de tipo B es el siguiente:

1. Levantar y empujar hacia adentro la placa de fundición [P] apretando sobre la parte superior de manera que la parte inferior salga hacia afuera.
2. Agarrar la placa de fundición [P] con ambas manos y sacarla de la cámara de combustión inclinándola, y prestando atención a no dañar la estructura del aparato.
3. Limpie bien todo el haz de tubos del intercambiador de calor, quitando el hollín y la ceniza adheridos; limpie entre los tubos con una escobilla acodada para restablecer las mejores condiciones para el intercambio térmico.
4. Limpiar bien toda la pared posterior del intercambiador térmico con aletas [S] con el escobillón de 90° en dotación también por dentro de los agujeros de la parte inferior (ver flechas en figura).

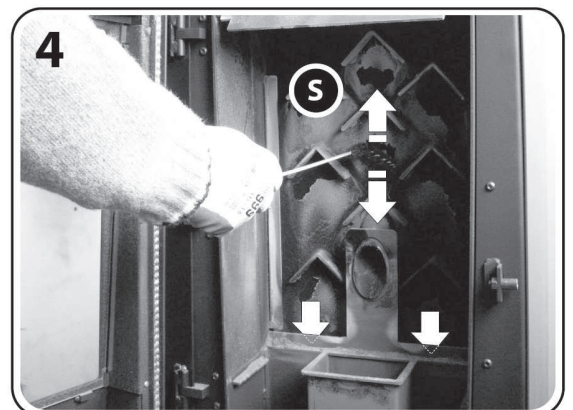
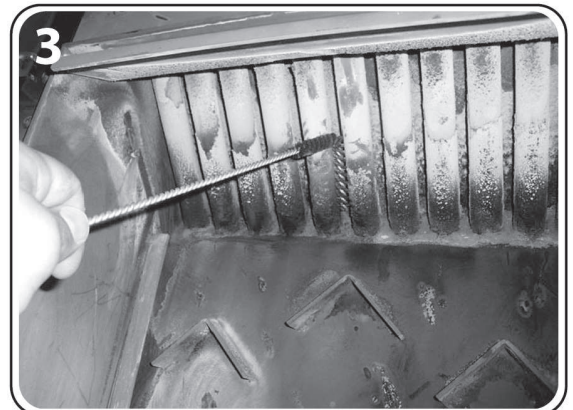
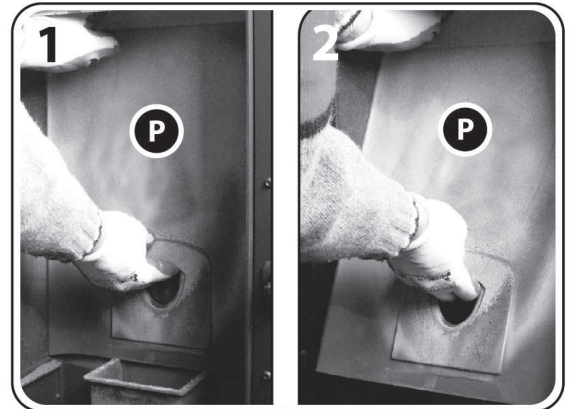

5. Aspirar bien con la aspiradora todo el hollín y la ceniza eliminada de la pared posterior del intercambiador térmico con aletas [S].
6. Aspirar la base [B] del revestimiento levantándolo para desengacharlo.
7. Desatornillar y quitar los 4 tornillos hexagonales que fijan la tapa de la cámara para la recogida polvos del intercambiador [V].
8. Quitar la tapa de la cámara recogida polvos del intercambiador [V].

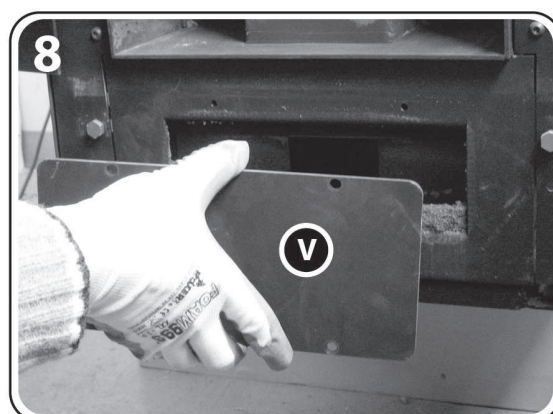
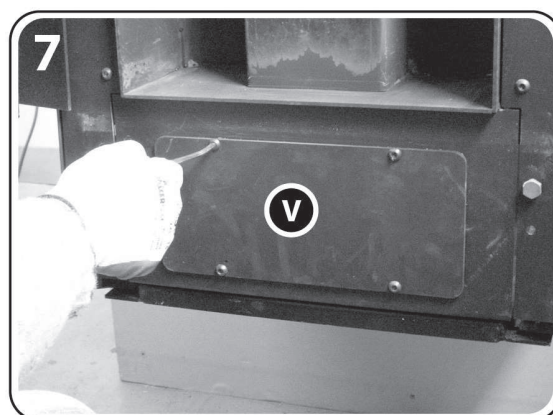
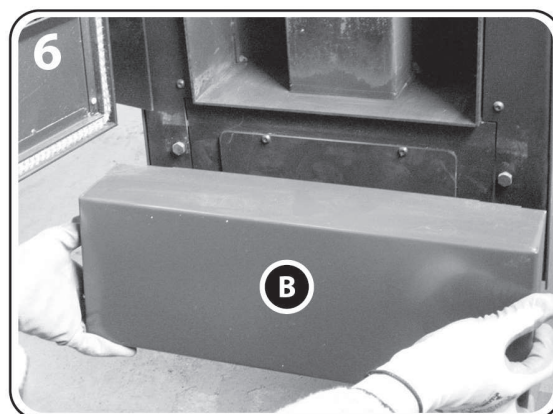
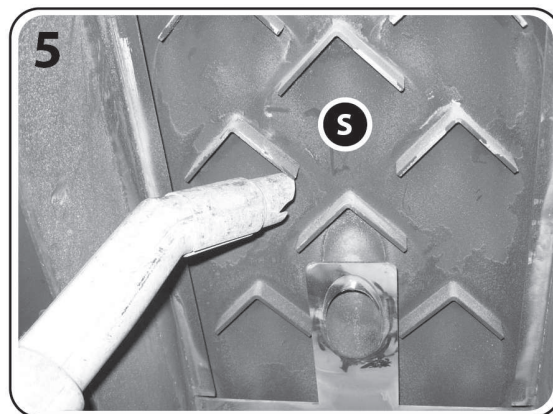



9. Eliminar el hollín con una paleta, luego aspirar completamente el hollín y la ceniza que quedaron dentro de la cámara recogida polvos del intercambiador con una aspiradora.

Al terminar con la limpieza, volver a montar los elementos según esta secuencia en orden inverso.

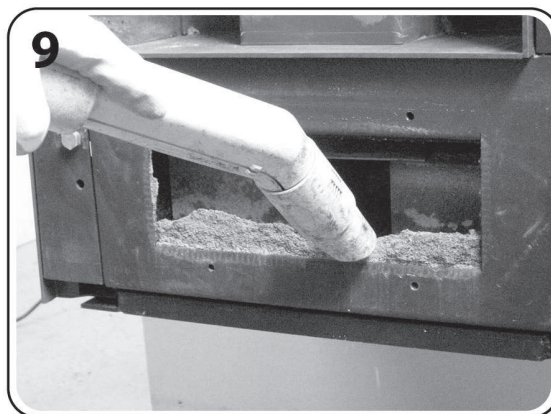

## 4.2.2 Mantenimientos periódicos tipo C

Debe llevarse a cabo al final de la temporada o cuando se llega a 2000 horas de funcionamiento, cuando se muestra el mensaje SERVICE, adicionalmente a los mantenimientos recurrentes tipo A y a los mantenimientos periódicos tipo B.

**i** La razón de este mantenimiento periódico tipo C es la limpieza del aspirador de humos y de su alojamiento y la limpieza aún más profunda y fácil de la parte inferior del intercambiador térmico.

Esta operación debe llevarse a cabo de ambos lados del aparato, quitando el revestimiento exterior. (Para el desmontaje correcto del revestimiento ver instrucciones adjuntas al kit revestimiento).

**!** ATENCIÓN: Esta operación debe ser llevada a cabo por un técnico autorizado.

**!** ATENCIÓN: Todas las operaciones de limpieza de las varias partes deben llevarse a cabo con el aparato completamente frío y desconectado (enchufe eléctrico desconectado).

**!** ATENCIÓN: Antes de limpiar el aparato, asegurarse de que la ceniza esté completamente fría. Dicho ésto por razones de seguridad, es posible utilizar una aspiradora para limpiarla.

El procedimiento para los mantenimientos periódicos de tipo C sobre la limpieza del aspirador de humo [Q] y de su alojamiento es el siguiente:

1. Remover parte del revestimiento exterior (para el correcto desmontaje del revestimiento ver las instrucciones adjuntas al kit revestimiento).
- 2a. Quitar los 4 tornillos [R] ([R1-R2] desde el lado izquierdo del aparato, 2b. [R3-R4] desde el lado derecho), que fijan el aspirador humos [Q], usando una llave hexagonal de 3 mm.

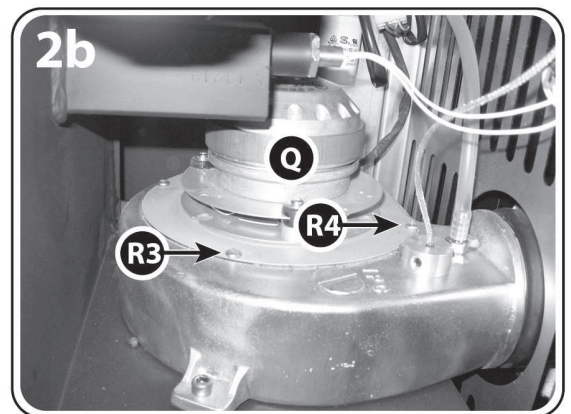
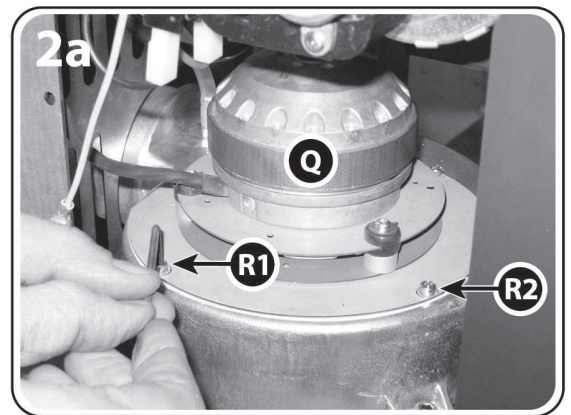
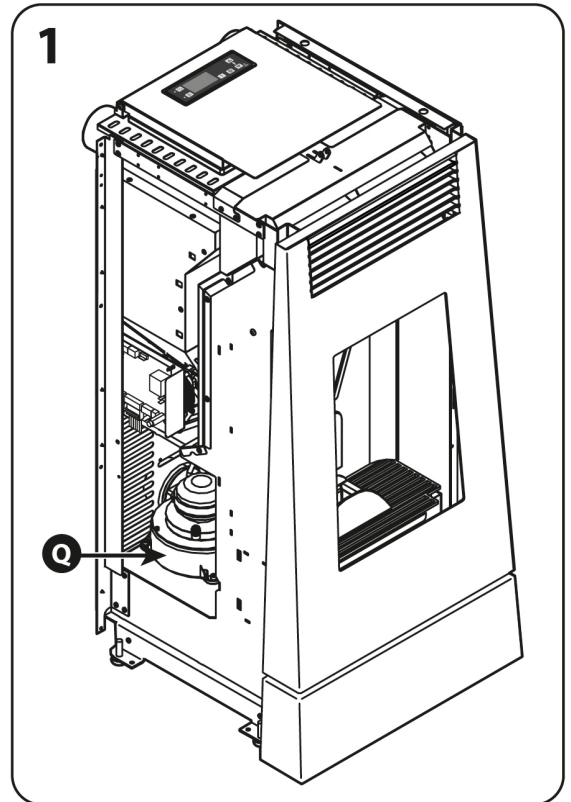

3. Quitar el aspirador de humos [Q] hacia afuera, inclinándolo levemente.

**i** El aspirador de humos [Q] no puede ser alejado del aparato porque está conectado al cable eléctrico, por esta razón, para las operaciones de limpieza siguientes, debe apoyarse sobre el aparato con toda cautela (ver figura 4).

4. Aspirar completamente el hollín que se deposita sobre las palas en acero inox del aspirador de humos [Q].
5. Aspirar completamente también el hollín que se deposita dentro del alojamiento del aspirador de humos [Q] y sobre todo hacia la izquierda, hacia el racor con los conductos de evacuación de humos, que también deberán limpiarse.

Al terminar con la limpieza, volver a montar los elementos según esta secuencia en orden inverso.

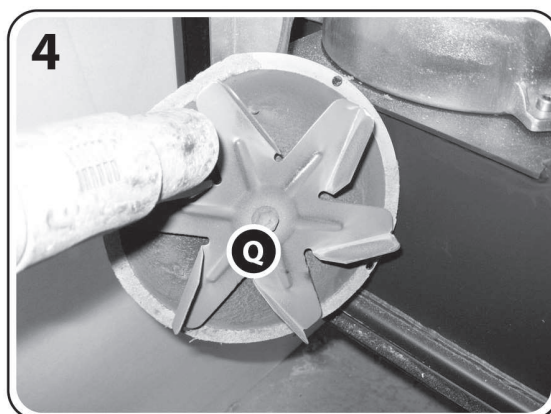
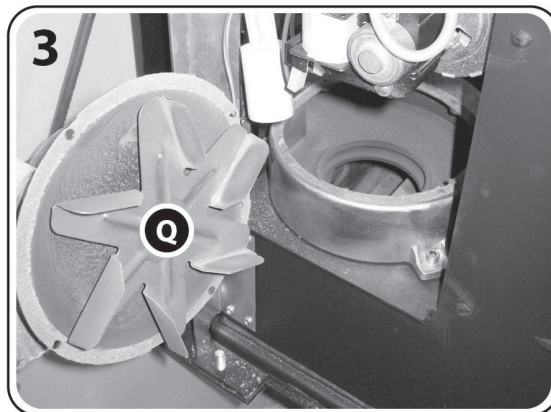

### 4.2.3 Comprobar las juntas

Cuando se llevan a cabo los mantenimientos al final de la temporada, pedir al técnico autorizado que compruebe las juntas de la puerta y de todas las partes desmontables.

Normalmente se sustituyen cada año o cada tres años, según el tipo de aparato, la intensidad de uso, etc. Las juntas debe ser un poco elásticas al tacto: cuando están completamente duras, se deben sustituir.

## 4.2.4 Limpieza de los conductos de evacuación de humos

También con los mejores aparatos y chimeneas, la formación de depósitos de creosota es inevitable; por esta razón una limpieza regular de la chimenea o de los conductos verticales de evacuación de humos es indispensable para evitarlos o reducirlos.

Es aconsejable efectuar la limpieza por lo menos una vez al año, y mucho más frecuentemente si el aparato se usa diariamente y si el combustible tiene características diferentes de las indicadas en el párrafo 1.4.

Es aconsejable encargar la limpieza a un deshollinador profesional, pidiendo la dirección a Su revendedor.

La intervención de un técnico-deshollinador puede ser una solución eficaz y económica para proteger el aparato de la corrosión, para mantenerlo eficiente y para garantizar las condiciones de seguridad indispensables que nos permiten vivir con tranquilidad.

**i** **Inmediatamente antes de empezar la nueva temporada, sobre todo en casas no habitadas habitualmente, es oportuno inspeccionar el canal de humo y la chimenea, aún si ya habían sido limpiados, para comprobar si hay obstrucciones debidas a nidos de insectos, pájaros o pequeños mamíferos.**

## 4.3 Puesta fuera de servicio

Además de los mantenimientos periódicos, y normalmente antes de la puesta fuera de servicio al final de la temporada, es aconsejable hacer funcionar el aparato hasta que todo el pellet se haya agotado.

**!** **ATENCIÓN: Durante el período de inutilización, el aparato debe permanecer siempre desconectado.**

## 4.4 Averías / Causas / Soluciones

**El aparato no está alimentado electricamente (led no iluminado):**

- El cable de alimentación podría estar dañado o desconectado de la toma de corriente (red eléctrica).
- El fusible dentro de la tarjeta electrónica podría estar quemado (ver párrafo 4.4.1).

**Ocurren fallos de encendido repetidos:**

- La junta de la puerta podría no estar en buenas condiciones.
- La cámara de combustión puede no haber sido sometida a regular mantenimiento (ver párrafo 4.1.3).
- La resistencia eléctrica para el encendido o la sonda de temperatura de humos podrían estar quemadas (en este caso solicitar asistencia técnica).

**La ventilación no funciona:**

- El ventilador podría estar quemado o bloqueado (en tal caso solicitar asistencia técnica).

**El brasero se llena excesivamente de pellet (con consiguiente salida del combustible):**

- La junta de la puerta podría no estar en buenas condiciones.
- Los agujeros del brasero podrían estar obstruidos por incrustaciones (ver párrafo 4.1.3, figura 4).
- El aparato podría no haber sido sometido a regular mantenimiento (ver párrafos 4.1.3 y 4.2).
- Podría faltar aire para la combustión (si el problema persiste aún después de la limpieza del aparato, solicitar la asistencia técnica).
- El motor de extracción de humos podría no funcionar correctamente (en tal caso solicitar la asistencia técnica).
- El combustible podría estar húmedo.
- La entrada de aire para la combustión podría estar obstruida.
- El parámetro predefinido podría no ser el adecuado (ver párrafo 3.3.5).

**Hay humo en el ambiente:**

- Las juntas podrían no estar en buenas condiciones.
- En el mismo ambiente podría hallarse otro aparato en función (estufa, chimenea, cocina de leña, campana aspirante) o no en función (chimenea abierta), cuyo tiro podría limitar o damnificar el tiro del aparato o viceversa.
- El aparato podría no haber sido sometido a regular mantenimiento (ver párrafos 4.1.3 y 4.2).
- El conducto de evacuación de humos (conducto de humo y chimenea) podría no estar limpio o no ser hermético.
- La conexión a la chimenea podría no haber sido hecha perfectamente.
- Las dimensiones de la chimenea podría no ser conformes a lo que el presente manual requiere (ver párrafos 2.3.5 y 2.3.6).
- Durante los primeros encendidos, el barniz podría exhalar olores, es necesario y suficiente por lo tanto ventilar el ambiente.
- Podría haber obstáculos (plantas, edificios) que superan la altura del sombrero y bloquean la dispersión del humo.
- El tiro de la chimenea es insuficiente.

### 4.4.1 Sustitución del fusible de servicio

Si al presionar el interruptor general, éste no se ilumina y la pantalla del panel de mandos no se enciende, puede que sea necesario sustituir el fusible de servicio.

**⚠ ATENCIÓN: Esta operación ha de ser llevada a cabo con el aparato completamente frío y desconectado (enchufe eléctrico desconectado).**

Para sustituir el fusible de servicio, que se halla en la unidad de control, proceder de la manera siguiente:

- Desmontar el flanco izquierdo (ver instrucciones adjuntas al kit revestimiento).
- Extraer con cuidado el fusible de servicio [S] (ver figura 1).
- Comprobar la integridad del fusible de servicio.
- Proceder a la sustitución del fusible dañado por uno nuevo, volviéndolo a montar según la secuencia inversa.

Volver a conectar el enchufe y presionar el interruptor general.

Si el problema persiste o si el fusible debiera dañarse otra vez, solicite la asistencia técnica.

Características del fusible: fusible "5A T 5x20 (retardado)".

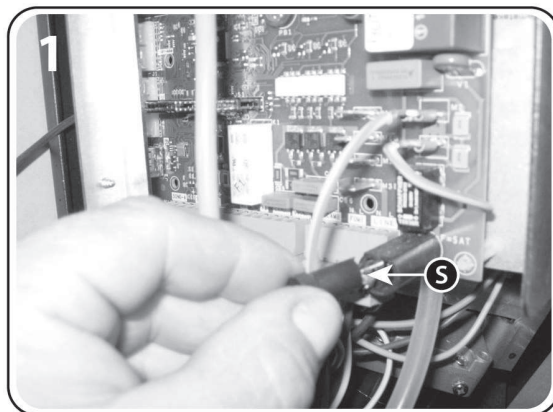

# 5 RESERVADO AL TÉCNICO AUTORIZADO

## 5.1 Esquema eléctrico



**ATENCIÓN:** El interruptor general no asegura el seccionamiento de la red eléctrica; antes de quitar el revestimiento o el panel posterior y/o los tornillos que fijan al alojamiento de la tarjeta electrónica es necesario desconectar siempre el cable de alimentación.

LEYENDA ESQUEMA PRÁCTICO DEL CONJUNTO

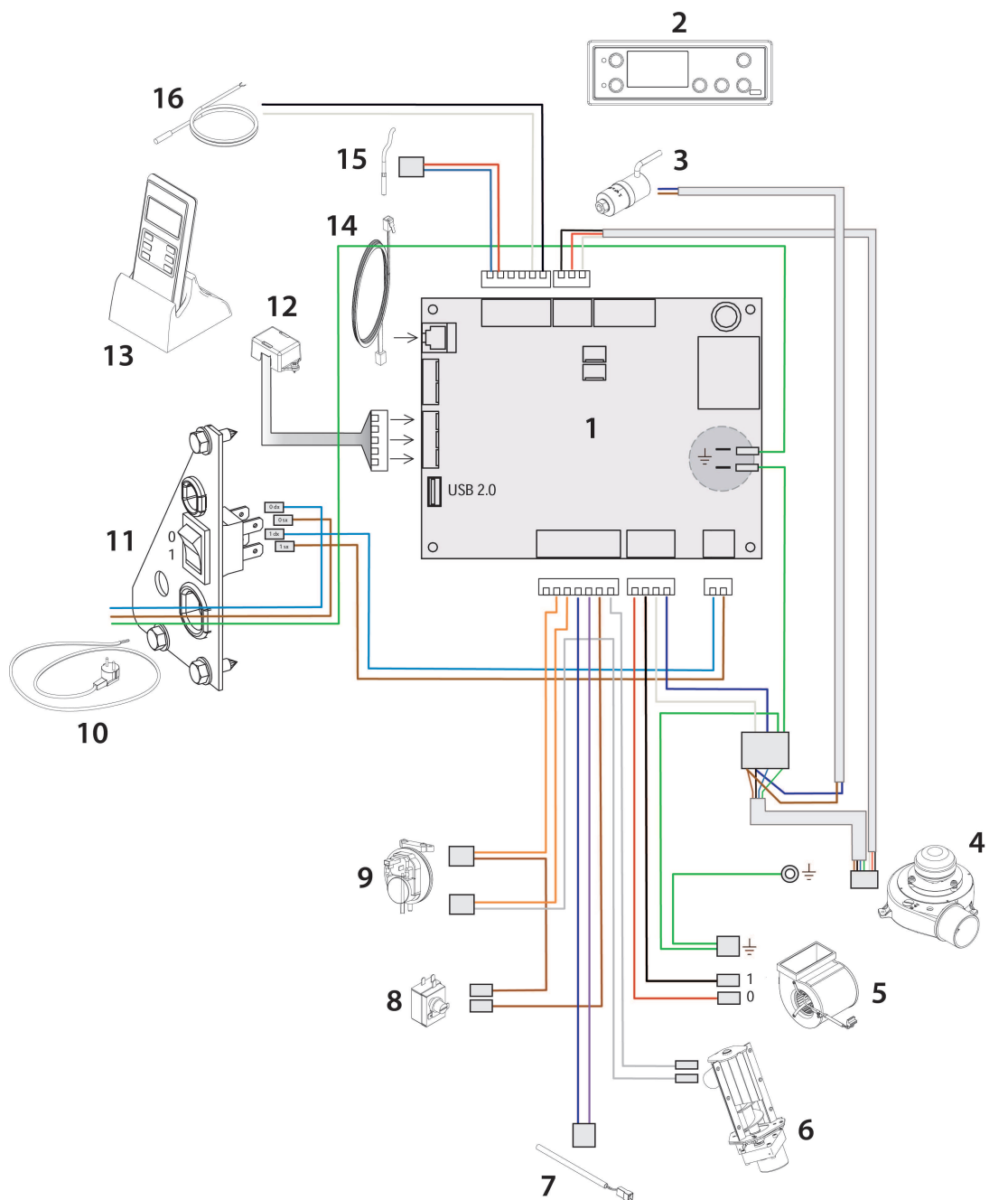

- |                                   |                                |                               |
|-----------------------------------|--------------------------------|-------------------------------|
| 1. Tarjeta electrónica            | 7. Resistencia encendido       | 13. Kit radiocontrol          |
| 2. Panel de mandos                | 8. Termostato                  | 14. Cable del panel de mandos |
| 3. Cableado motor extracción      | 9. Presostato                  | 15. Sonda de humos            |
| 4. Aspirador de humos             | 10. Cable alimentación         | 16. Sonda ambiente            |
| 5. Ventilador                     | 11. Interruptor con luz        | .                             |
| 6. Motorreductor tornillo sin fin | 12. Receptor para radiocontrol | .                             |

## 5.2 Registros intervenciones

1	3
2	

1	3
2	

1	3
2	

1	3
2	

1	3
2	

1	3
2	

- 1. FECHA
- 2. FIRMA TÉCNICO
- 3. BREVE DESCRIPCIÓN INTERVENCIÓN

La Compañía se reserva el derecho de aportar las modificaciones que creará necesarias sin preaviso, por razones técnicas o comerciales y no se asume ninguna responsabilidad por errores eventuales o por inexactitudes en el contenido de este manual. Se prohíbe la reproducción aún parcial de fotografías, dibujos y textos. Los infractores serán perseguidos por la ley. Los datos y las dimensiones facilitadas tienen valor indicativo.



**ESTABLECIMIENTO:**

**Lacunza Kalor Group, S.A.L. - Pol. Ind. Ibarrea, s/n. - Apdo. 25 - 31800 ALSASUA (Navarra) - SPAIN**  
**Tel +34 948 563 511 - Fax +34 948 563 505 - [comercial@lacunza.net](mailto:comercial@lacunza.net)**  
**[www.lacunza.net](http://www.lacunza.net)**